

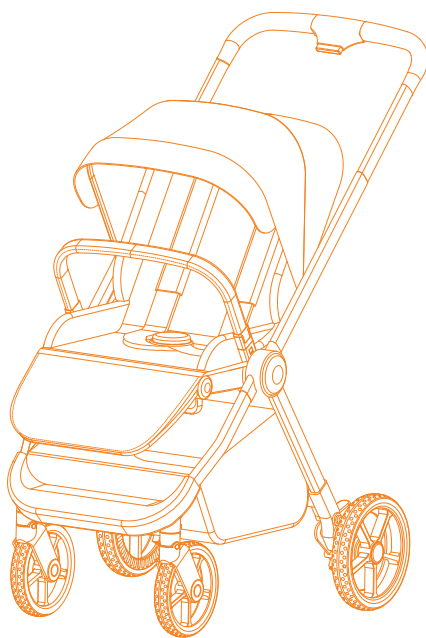

Модель: RA101



Инструкция по эксплуатации

Прогулочная коляска

GOLF

ПЕРЕД ИСПОЛЬЗОВАНИЕМ ВНИМАТЕЛЬНО ПРОЧИТАЙТЕ ДАННОЕ РУКОВОДСТВО И СОХРАНИТЕ ЕГО НА БУДУЩЕЕ.
Несоблюдение данного руководства может негативно сказаться на безопасности вашего ребенка.

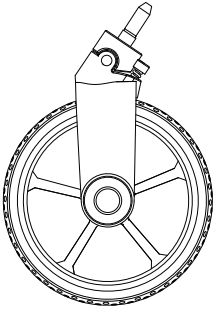

①

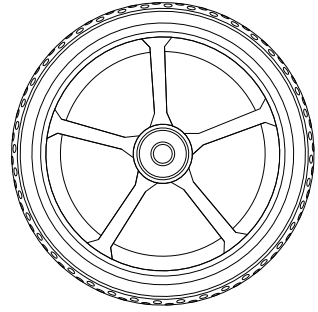

②

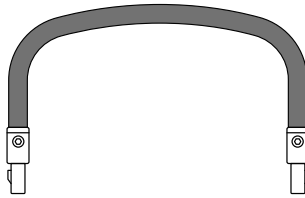

③

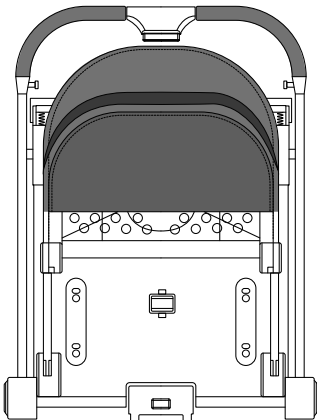

④

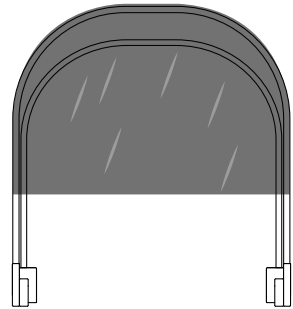

⑤

1.

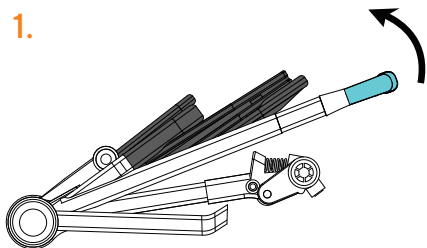

2.

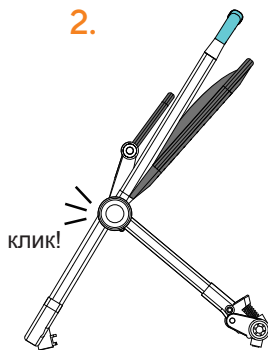

3.

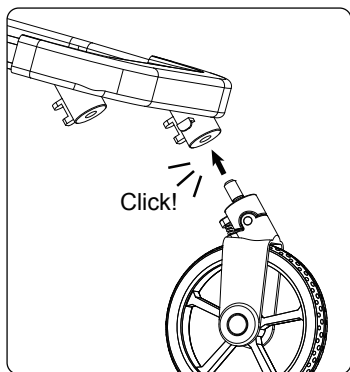

4.

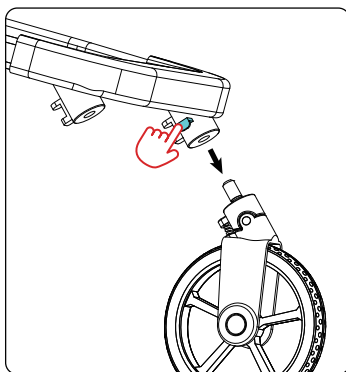

5.

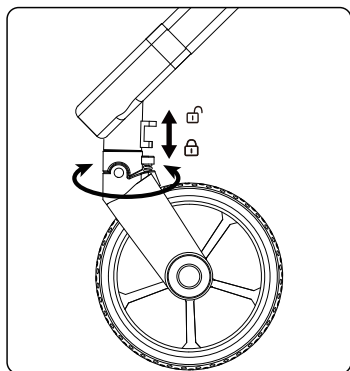

6.

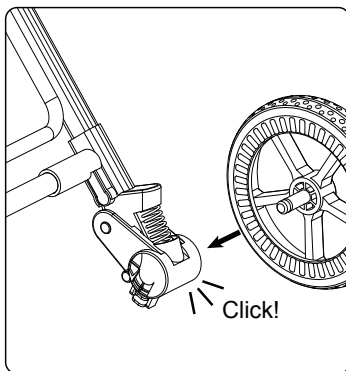

7.

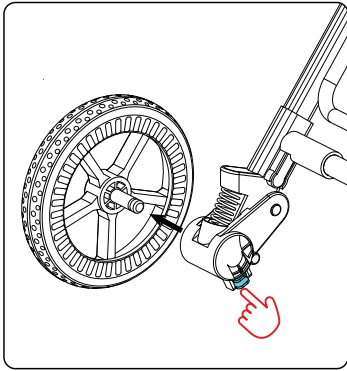

8.

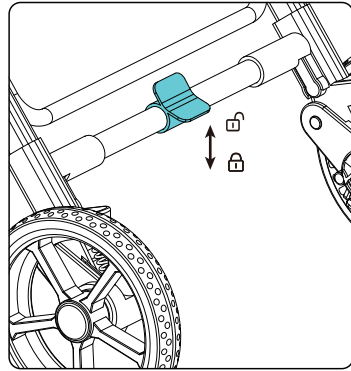

9.

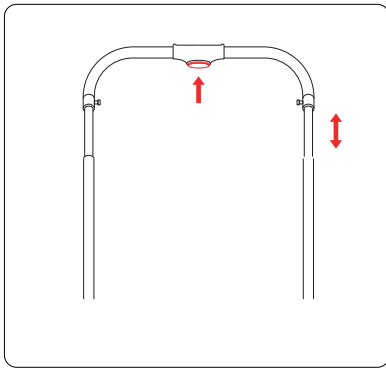

10.

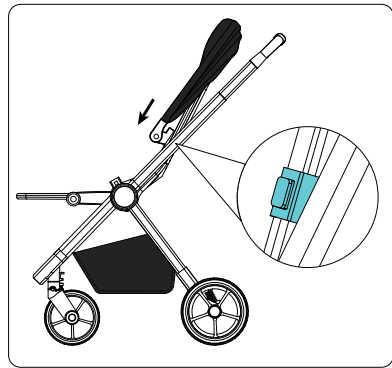

11.

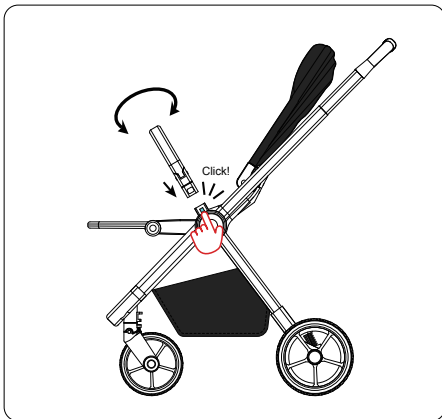

12.

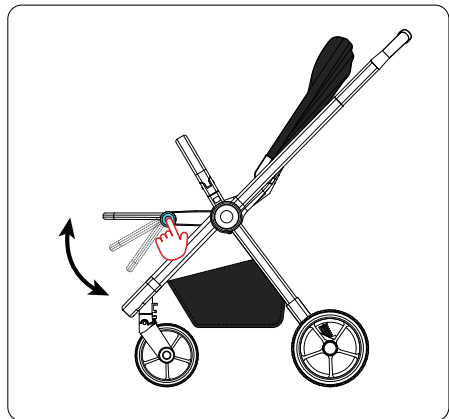

13.

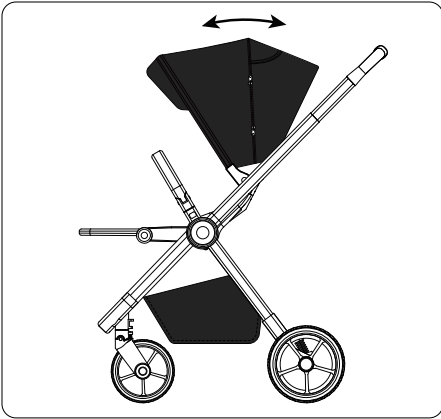

14.

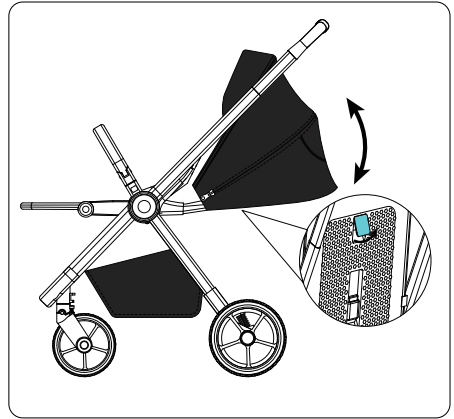

15.

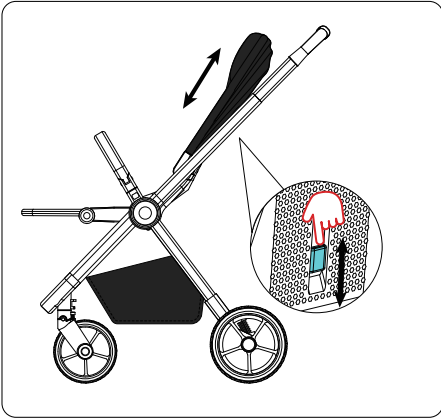

16.



17.

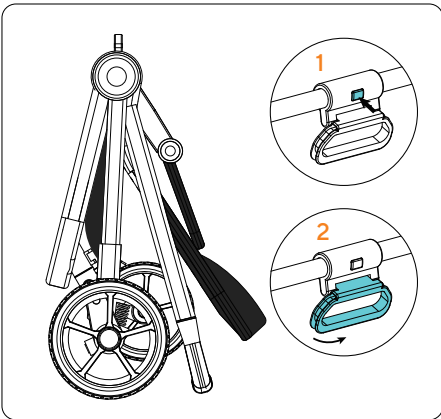

18.

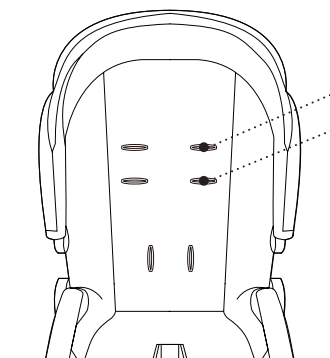

Соответствие
возрасту:
больше 6 месяцев
меньше 6 месяцев

19.

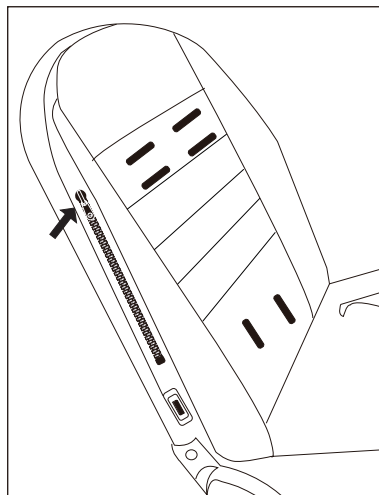

20.

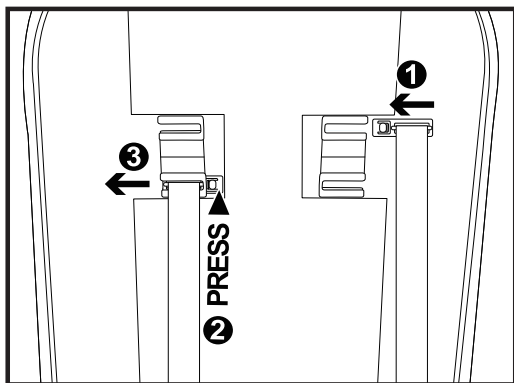

21.

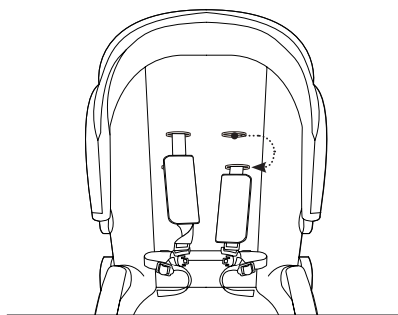

22.

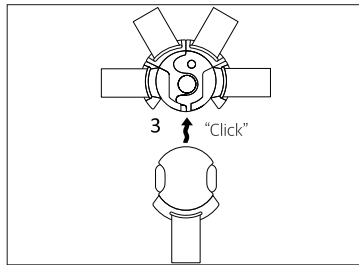
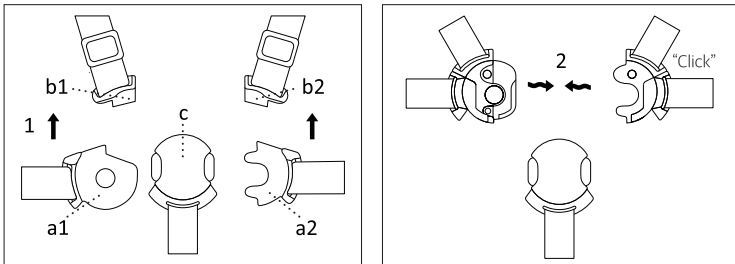

23.

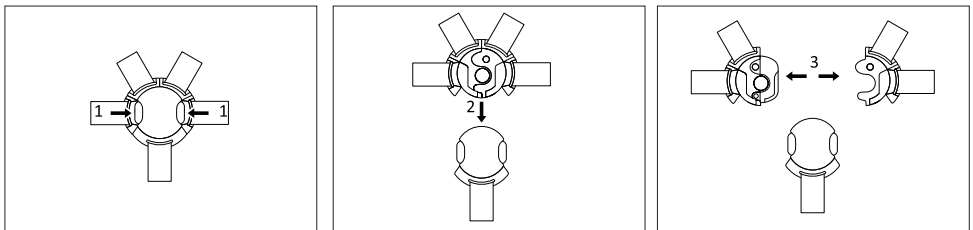

Перечень деталей

1. Передние колеса 2. Задние колеса 3. Бампер 4. Рама 5. Капор

1-2. Раскладывание коляски.

Потяните ручку коляски вверх, коляска раскроется, как показано на рисунке 2 и вы услышите щелчок с обеих сторон коляски. Пожалуйста, проверьте, зафиксирована ли коляска в безопасном положении, прежде чем использовать ее.

3-4. Установка/снятие передних колес.

3. Установите передние колеса: вставьте переднее колесо в соответствующее отверстие до щелчка как показано на рис. 3.

Повторите эти же действия для второго переднего колеса.

4. Для того чтобы снять передние колеса: одной рукой необходимо нажать на кнопку на конструкции передней ножки коляски, как показано на рис. 4, а другой рукой вытащить переднее колесо. Повторите со вторым колесом.

5. Передние колеса поворотные (360 градусов).

Поднимите кнопку вверх на переднем колесе, чтобы оно стало поворотным, опустите кнопку вниз, чтобы заблокировать колесо.

6-7. Установка/снятие задних колес.

6. Установите задние колеса: вставьте заднее колесо в соответствующее отверстие до щелчка как показано на рис. 6. Повторите эти же действия для второго заднего колеса.

7. Для того чтобы снять задние колеса: одной рукой необходимо нажать на кнопку на конструкции задней ножки коляски, как показано на рис. 7, а другой рукой вытащить заднее колесо. Повторите со вторым колесом.

8. Тормозная система детской коляски.

Опустите педаль тормоза вниз, для фиксации тормоза. Поднимите педаль, чтобы разблокировать коляску, как показано на рис. 8

9. Регулировка высоты ручки.

Нажмите на кнопку, как показано на рис. 9, чтобы отрегулировать высоту ручки.

10. Установка/снятие капора.

Установите капор, вставив его концы в соответствующие посадочные места. Перед использованием коляски убедитесь, что капор надежно закреплен.

11. Установка/снятие бампера.

Вставьте бампер в соответствующие отверстия с обеих сторон сиденья до щелчка. Убедитесь, что бампер зафиксирован. Для снятия бампера, нажмите на кнопки с обеих сторон бампера и одновременно вытащите бампер. Бампер можно поворачивать на 360 градусов, если установить только одну сторону.

12. Регулировка положения подставки для ног.

Положение подставки для ног, может регулироваться тремя положениями. Для ее регулировки нажмите на кнопки, расположенные по обеим сторонам подставки.

13. Раскладывание/складывание капора.

Откройте или закройте молнию, чтобы разложить или сложить капор, как показано на рисунке.

14. Регулировка положения спинки сиденья.

Положение спинки сиденья может быть отрегулировано в трех положениях. Потяните вверх пластиковую кнопку на задней стороне спинки, чтобы отрегулировать положение спинки (вертикальное или горизонтальное).

15. Регулировка высоты капора.

У высоты капора есть три положения. Удерживая кнопку в нижней части задней спинки, перемещайте ее вверх или вниз, чтобы отрегулировать высоту капора, как показано на рис. 15.

16. Складывание коляски

①-②. установите телескопическую ручку и капор в самое нижнее положение.

③-④. Сложите капор и поднимите подножку до козырька. Нажмите кнопку и поверните ручку, как показано на рис. 17, чтобы сложить коляску.

ПРИМЕЧАНИЕ: ПЕРЕД СКЛАДЫВАНИЕМ КОЛЯСКИ, НЕОБХОДИМО ОТРЕГУЛИРОВАТЬ ТЕЛЕСКОПИЧЕСКУЮ РУЧКУ И УСТАНОВИТЬ В НИЖНЕЕ ПОЛОЖЕНИЕ.

18-21. Регулировка ремней безопасности.

18. Ремни безопасности имеют два положения : верхнее положение подходит для детей старше 6 месяцев, нижнее положение - для детей младше 6 месяцев.

19. Расстегните молнии с обеих сторон сиденья, для изменения положения ремней безопасности, как показано на рис. 20.

20. Изменение положения ремней безопасности.

① Вставьте пряжку

②③ Нажмите на кнопки и снимите застежку.

21. Затем можно отрегулировать высоту ремня безопасности, как показано на рис.21.

22-23. Крепление ремней безопасности.

Вставьте компонент "b1" в компонент "a1", вставьте компонент "b2" в компонент "a2" до щелчка. Поместите компонент "a2" на верхнюю часть компонента "a1", затем соедините их с компонентом "c" до щелчка, как показано на рисунке выше.

24. Нажмите кнопку, чтобы расстегнуть застежки.

ВНИМАНИЕ **ВНИМАТЕЛЬНО ОЗНАКОМЬТЕСЬ С ИНСТРУКЦИЕЙ И СОХРАНИТЕ** **ДЛЯ ДАЛЬНЕЙШЕГО ИСПОЛЬЗОВАНИЯ.**

ПРЕДУПРЕЖДЕНИЕ:

- Никогда не оставляйте ребенка без присмотра.
- Всегда пользуйтесь ремнями безопасности.
- Не перегружайте корзину. Максимальный разрешенный вес – 3 кг.
- Данное изделие не должно использоваться во время бега или катания на роликах.
- Прогулочная коляска предназначена для одного ребенка от рождения и до 4 лет, весом не более 22 кг в зависимости от того, что наступит раньше.
- Перед использованием убедитесь, что корпус коляски, сиденье надежно зафиксированы.
- Во избежание травм следите за тем, чтобы при раскладывании и складывании коляски ребенок не находился рядом.
- При размещении и извлечении детей тормоза коляски должны быть зафиксированы.
- Не позволяйте ребенку играть с коляской.
- В колясках, предназначенных для новорожденных детей, рекомендуют использовать максимально откинутое положение спинки.
- Любой груз, закрепленный на ручке и/или на спинке сиденья и/или по бокам коляски, будет влиять на ее устойчивость.
- Недопустимо использовать аксессуары, не одобренные производителем.
- Следует использовать только запасные детали рекомендованные производителем/дистрибьютором.
- Перед началом использования проверьте исправность блокирующих механизмов.

Утверждены стандарты EN 1888-1:2018+A1:2022 и EN 1888-2:2018+A1:2022

ОБСЛУЖИВАНИЕ:

Пользователь несет ответственность за проведение регулярного технического обслуживания коляски.

Все детали коляски должны быть надежно и правильно закреплены.

Особенно важно регулярно смазывать механизмы блокировки и поворота сухой смазкой. Следите за исправностью тормозов, колес и шин во время эксплуатации. Регулярно осматривайте их и при необходимости ремонтируйте или заменяйте.

Можно также смазывать сухой смазкой и другие движущиеся части коляски. После обработки коляски сухой смазкой протрите изделие мягкой тканью.

Рама коляски, также должна регулярно очищаться и обрабатываться. Это продлит срок службы коляски.

Не вносите никаких изменений в изделие. При возникновении жалоб или вопросов обращайтесь к поставщику или импортеру.

Обслуживание необходимо проводить каждые 24 месяца.

ОЧИСТКА:

Не используйте агрессивные чистящие средства для очистки рамы! Для очистки используйте влажную ткань и мягкое моющее средство.

Если коляска подверглась воздействию соленой воды, пожалуйста, промойте ее пресной (водопроводной) водой.

Всегда следуйте указаниям на этикетке по уходу за тканью. Не сушите в барабане,

не гладьте и не подвергайте химчистке.

При сушке не подвергать воздействию прямых солнечных лучей.

Во время дождя или снега рекомендуется использовать дождевик.

Если коляска намочена, оставьте ее в разложенном виде и дайте всем частям

полностью высохнуть, чтобы предотвратить появление плесени.

Никогда не храните коляску в сыром помещении.



Гарантийный талон

Талон №1

Изделие _____

Дата покупки _____

Сведения о продавце

(штамп торговой организации)

Выполненные работы по
устранению неисправностей:

Талон №2

Изделие _____

Дата покупки _____

Сведения о продавце

(штамп торговой организации)

Выполненные работы по
устранению неисправностей:

Гарантийные обязательства

Гарантийный срок эксплуатации – 6 месяцев со дня покупки.

В случае отсутствия в руководстве по эксплуатации отметки торговой организации, срок гарантии исчисляется со дня выпуска коляски.

Гарантийный талон действителен только в оригинале, с отметкой о месте покупки и датой, когда покупка была совершена, штампом торгующей организации и подписью продавца.

Условием гарантийного ремонта является эксплуатация изделия в соответствии с требованиями инструкции.

Гарантия не распространяется на случаи:

1. естественного износа отдельных элементов (колес, камер, шин, втулок колес, подшипников, пластиковых деталей, матерчатых деталей, лакокрасочного покрытия изделия) в процессе эксплуатации;
2. механических, термических повреждений;
3. использование с нарушением требований инструкции по эксплуатации, либо небрежным обращением, неправильным хранением;
4. термических повреждений;
5. воздействия чужеродных красителей;
6. потери мелких элементов комплектации;
7. изменения цвета обивочной ткани, подтеки;
8. повреждения ткани или ее разрывы, образовавшиеся по вине покупателя;
9. ремонт изделия, выполненный неуполномоченными на это лицом;
10. нарушение требований инструкции по эксплуатации;
11. отсутствие необходимых отметок торговой организации;
12. стирка, химическая очистка изделия - запрещена.
13. любое постороннее вмешательство в конструкцию изделия.

Примечание: изделие принимается в ремонт только в чистом виде, при наличии гарантийного талона и чека; Убедитесь в правильности заполнения продавцом талона.

Предприятие имеет право вносить изменения, влияющие на улучшение конструкции коляски.

Отклонение от прямолинейного движения дефектом не является.

Срок эксплуатации коляски – 1 год.

Коляска изготовлена _____ с данной инструкцией ознакомлен, изделие принял в исправном состоянии.

Подпись покупателя _____

Коляска Детская RA101 GOLF
Изготовитель: JINHUA LANBO BABY ITEMS Co.,
Ltd NO.10, QIULING ROAD, LANXI ECONOMIC DEVELOP-MENT ZONE,
LANXI CITY, ZHEJIANG, China
Импортер: ООО «РАНТ трейд»
129626, г. Москва, ул. 2-я Мытищинская, д. 2, стр. 1.
этаж 5 помещение 1. Комната 2.
Телефон: +7 (499) 653-88-33
Дистрибьютор в РФ: ООО «РАНТ трейд»
129626, г. Москва, ул. 2-я Мытищинская, д. 2, стр. 1.
этаж 5 помещение 1. Комната 2.
Телефон: +7 (499) 653-88-33
Возрастная группа: 6-36 месяцев.
Гарантийный срок: 6 мес.
Дата изготовления: 09.2023
Состав: металл, пластик, ткань синтетическая.
Произведено в Китае.

ЕРАС