

RANT basic

Модель: RA162

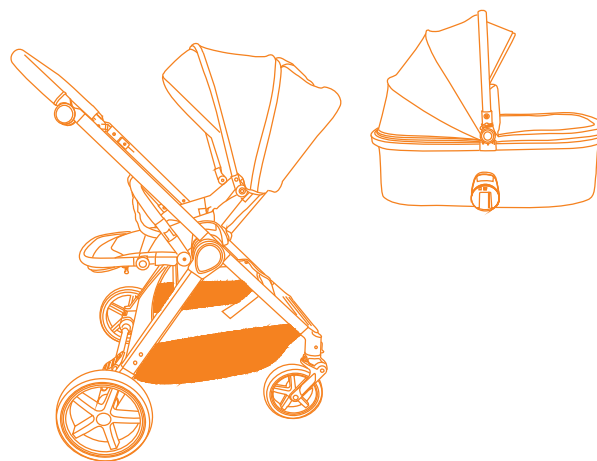

**Инструкция
по эксплуатации**

Детская коляска 2в1

WAVE

ПЕРЕД ИСПОЛЬЗОВАНИЕМ ВНИМАТЕЛЬНО ПРОЧИТАЙТЕ ДАННОЕ РУКОВОДСТВО И СОХРАНИТЕ ЕГО НА БУДУЩЕЕ.
Несоблюдение данного руководства может негативно сказаться на безопасности вашего ребенка.

ВАЖНО

Перед использованием детской коляски внимательно ознакомьтесь с приведенными ниже инструкциями.

1. Сборка и использование коляски должны осуществляться только взрослыми.
2. Перед началом убедитесь, что все части коляски установлены правильно.
3. Будьте осторожны при складывании и раскладывании коляски, чтобы избежать защемления пальцев.
4. Всегда ставьте коляску на тормоз при остановке.
5. Никогда не оставляйте ребенка без присмотра.
6. Аксессуары, предназначенные для этой коляски, нельзя использовать с другими моделями.
7. Эта коляска предназначена для детей в возрасте от 0 до 36 месяцев и весом до 22 кг.
8. Максимальная толщина матрасика составляет 2 см.
9. Любой груз, прикрепленный к ручке, задней части или по бокам коляски, может повлиять на ее устойчивость.
10. Максимальная нагрузка корзины для покупок — 3 кг, подстаканника — 0,5 кг. Превышение этих рекомендаций может привести к потере устойчивости коляски.
11. Коляску следует использовать только для одного ребенка.
12. Коляска в лифте никогда не должна находиться вместе с сидящим в ней ребенком. Используйте коляску в лифте или при подъеме по лестнице без сидящего в ней ребенка.
13. Держите коляску подальше от огня.
14. Перед использованием убедитесь, что все запирающие устройства заблокированы.
15. Категорически запрещается использовать коляску в качестве игрушки.
16. Всегда используйте систему ремней безопасности.
17. Не кладите посторонние предметы на коляску.
18. Не используйте неоригинальные детали и аксессуары.
19. Капюшон нельзя стирать в машинке, только вручную. После стирки сушите в тени, избегая воздействия солнечных лучей.
20. Регулярно проверяйте наличие изношенных частей и заменяйте их по мере необходимости. В целях безопасности регулярно осматривайте и обслуживайте коляску.

КОМПЛЕКТАЦИЯ



СБОРКА

СБОРКА РАМЫ

Разблокируйте фиксирующий крючок на раме (рисунок 2). Поднимите ручку вверх обеими руками (рисунок 3) и выровняйте ручку с передней трубкой рамы по прямой линии (рисунок 4). Нажмите кнопки регулировки ручки обеими руками и отрегулируйте ее (рисунок 5). Рама полностью разложена (рисунок 6).



УСТАНОВКА/СНЯТИЕ ПЕРЕДНЕГО КОЛЕСА

1. Вставьте ось переднего колеса в раму, пока не услышите щелчок. Убедитесь, что колеса установлены правильно. (Рисунок 1). Перед использованием обязательно проверьте правильность установки колес.

2. Для снятия поднимите переднее колесо и, удерживая кнопку разборки, снимите колесо. (Рисунок 3)

3. Кнопка направления движения разблокирована, когда она направлена вверх, и заблокирована, когда направлена вниз. (Рисунок 4).



УСТАНОВКА/СНЯТИЕ ЗАДНЕГО КОЛЕСА

1. Вставьте ось заднего колеса в раму до характерного щелчка. Проверьте, чтобы колеса были надежно закреплены. (Рисунок 1)
2. Перед использованием убедитесь, что колеса установлены правильно.
3. Для снятия заднего колеса нажмите на кнопку разборки и снимите колесо. (Рисунок 2)
4. Чтобы задействовать тормоз, нажмите на педаль, и отпустите тормоз, когда будете готовы ехать. (Рисунок 3)

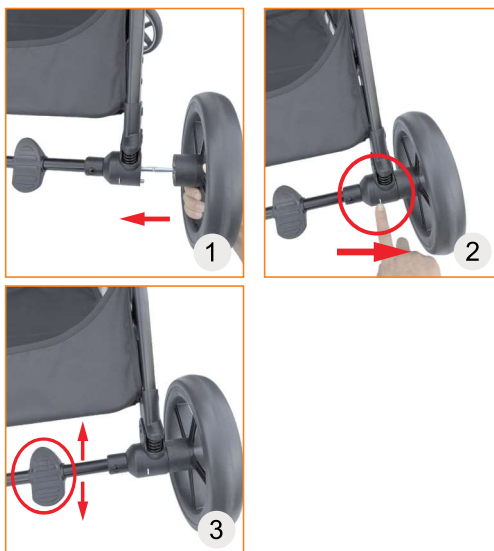

РАСКЛАДЫВАНИЕ СИДЕНЬЯ

1. Разложите сиденье в направлении стрелки, как показано на рисунке 1.
2. Отрегулируйте угол наклона спинки, как показано на рисунке 2. Это позволит установить сиденье под нужным углом (см. рисунок 3).



УСТАНОВКА СИДЕНЬЯ

1. Совместите сиденье с фиксаторами с обеих сторон рамы (рисунок 1, 2, 3) и вставьте его.
2. Потяните сиденье вверх, чтобы убедиться, что оно надежно зафиксировано.

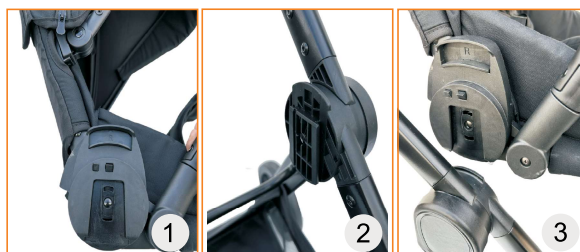

УСТАНОВКА БАМПЕРА

Вставьте оба конца бампера в фиксаторы на раме, пока не услышите щелчок (Рисунок 1). Чтобы разобрать бампер удерживайте кнопки разборки с обеих сторон. Поднимите подлокотник вверх и вытащите его.



РЕГУЛИРОВКА КАПЮШОНА

1. Потяните капюшон вперед, следуя указанию стрелки, чтобы убедиться, что капюшон полностью открыт. (Рисунок 1)
2. Откройте молнию и продолжайте тянуть ее в направлении стрелки, пока капюшон не раскроется полностью. (Рисунок 2)
3. Откройте лацкан, чтобы открыть вентиляционное окно. (Рисунок 3)

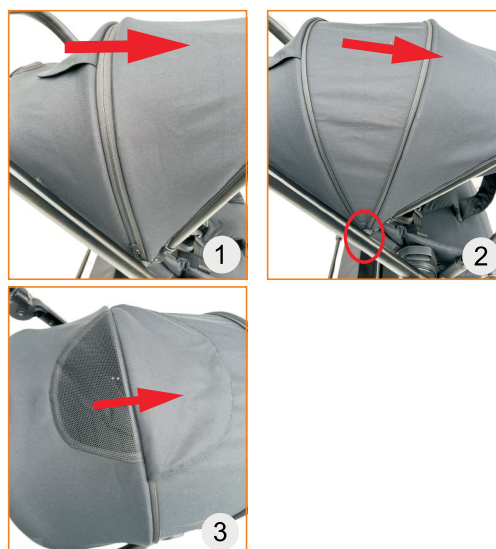

РЕГУЛИРОВКА РЕМНЯ БЕЗОПАСНОСТИ

Используйте пятиточечный ремень безопасности, чтобы обеспечить безопасность вашего ребёнка во время поездки. Вы можете отрегулировать ремни в соответствии с его ростом. Чтобы расстегнуть ремень, нажмите на кнопку пряжки.



УСТАНОВКА СИДЕНЬЯ ПО ХОДУ И ПРОТИВ ХОДА ДВИЖЕНИЯ

Одновременно нажмите на кнопки с обеих сторон сиденья и обеими руками потяните его вверх. Снимите сиденье и поверните его на 180 градусов, после чего вставьте в фиксирующие части рамы.



РЕГУЛИРОВКА НАКЛОНА СПИНКИ

1. Нажмите и удерживайте кнопку на спинке сиденья (рисунок 1).
2. Отрегулируйте спинку в необходимое положение (рисунок 3,4).



РЕГУЛИРОВКА ПОДНОЖКИ

1. Двумя руками нажмите на кнопки, расположенные по обеим сторонам подножки (рисунок 1)
2. Отрегулируйте подножку в необходимое положение (рисунок 2, 3)



СКЛАДЫВАНІЕ

Одновременно нажмите на кнопки с обеих сторон сиденья и обеими руками потяните его вверх.

Снимите сиденье и поверните его на 180 градусов, после чего вставьте в фиксирующие части рамы.



УСТАНОВКА ЛЮЛЬКИ

Как показано на рисунках 1-3, аккуратно вставьте оба конца люльки в раму, пока не услышите щелчок. Проверьте, надежно ли закреплена люлька, потянув её вверх. Чтобы снять люльку, нажмите на кнопки с обеих сторон рамы, как это изображено на рисунке 4. Затем поднимите люльку вверх.



Регулярно проверяйте детскую коляску на предмет повреждений и износа.

Не ставьте на коляску тяжелые предметы.

Чистка ткани

Обычно грязь легко удаляется влажной тканью.

Чехол сиденья и капюшон нельзя стирать в стиральной машине.

Не оставляйте чехол на солнце после стирки.

Во избежание повреждений не трите тканевый чехол щеткой.

Чистка рамы

Не используйте едкие моющие средства.

Протирайте раму влажной тканью и мягким моющим средством.

ИНСТРУКЦИЯ ПО ЭКСПЛУАТАЦИИ

Обратите внимание, что изображения в этом руководстве являются схематичными, и фактические продукты могут отличаться от них. Наша компания оставляет за собой право на дальнейшее улучшение продукта

Техническое обслуживание

В целях безопасности регулярно осматривайте и обслуживайте коляску. Регулярно проверяйте изношенные детали и при необходимости заменяйте их.

Гарантийный талон

Талон №1

Изделие _____

Дата покупки _____

Сведения о продавце

(штамп торговой организации)

Выполненные работы по
устранению неисправностей:

Талон №2

Изделие _____

Дата покупки _____

Сведения о продавце

(штамп торговой организации)

Выполненные работы по
устранению неисправностей:

Гарантийные обязательства



Гарантийный срок эксплуатации – 6 месяцев со дня покупки.

В случае отсутствия в руководстве по эксплуатации отметки торговой организации, срок гарантии исчисляется со дня выпуска коляски.

Гарантийный талон действителен только в оригинале, с отметкой о месте покупки и датой, когда покупка была совершена, штампом торгующей организации и подписью продавца.

Условием гарантийного ремонта является эксплуатация изделия в соответствии с требованиями инструкции.

Гарантия не распространяется на случаи:

1. естественного износа отдельных элементов (колес, камер, шин, втулок колес, подшипников, пластиковых деталей, матерчатых деталей, лакокрасочного покрытия изделия) в процессе эксплуатации;
2. механических, термических повреждений;
3. использование с нарушением требований инструкции по эксплуатации, либо небрежным обращением, неправильным хранением;
4. термических повреждений;
5. воздействия чужеродных красителей;
6. потери мелких элементов комплектации;
7. изменения цвета обивочной ткани, подтеки;
8. повреждения ткани или ее разрывы, образовавшиеся по вине покупателя;
9. ремонт изделия, выполненный неуполномоченными на это лицом;
10. нарушение требований инструкции по эксплуатации;
11. отсутствие необходимых отметок торговой организации;
12. стирка, химическая очистка изделия - запрещена.
13. любое постороннее вмешательство в конструкцию изделия.

Примечание: изделие принимается в ремонт только в чистом виде, при наличии гарантийного талона и чека; Убедитесь в правильности заполнения продавцом талона.

Предприятие имеет право вносить изменения, влияющие на улучшение конструкции коляски.

Отклонение от прямолинейного движения дефектом не является.

Коляска изготовлена _____
с данной инструкцией ознакомлен, изделие принял
в исправном состоянии.

Подпись покупателя _____

Колеска Детская RA162 WAVE
Изготовитель: HUBEI CHENXI CHILDREN'S PRODUCTS CO.,LTD
NO.23, GROUP 8, HANZHA VILLAGE, HANCHUAN ECONOMIC DEVELOPMENT ZONE,
XIAOGAN CITY, HUBEI PROVINCE, CHINA, Китай
Импортер: ООО «РАИТ трейд»
129026, г. Москва, ул. 2-я Митишинская, д. 2, стр. 1, этаж 5 помещение 1, Комната 2,
Телефон: +7 (499) 653-88-33
Дистрибьютор в РФ: ООО «РАИТ трейд»
129026, г. Москва, ул. 2-я Митишинская, д. 2, стр. 1, этаж 5 помещение 1, Комната 2,
Телефон: +7 (499) 653-88-33
Возрастная группа: 0-36 месяцев.
Гарантийный срок: 6 мес.
Дата изготовления: 11.2025
Состав: металл, пластик, ткань синтетическая
оксфорд.
Произведено в Китае.

RAI