

Мод: RA408

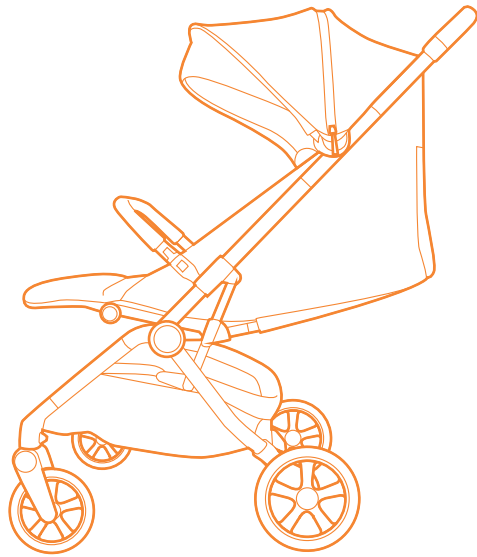

Инструкция
по эксплуатации

Детская коляска

zeno



ПЕРЕД ИСПОЛЬЗОВАНИЕМ ВНИМАТЕЛЬНО ПРОЧИТАЙТЕ ДАННОЕ РУКОВОДСТВО И СОХРАНИТЕ ЕГО НА БУДУЩЕЕ.
Все фото изображения в инструкции служат исключительно для примера. Производитель оставляет за собой право
вносить изменения без предварительного согласования.



Что внутри коробки

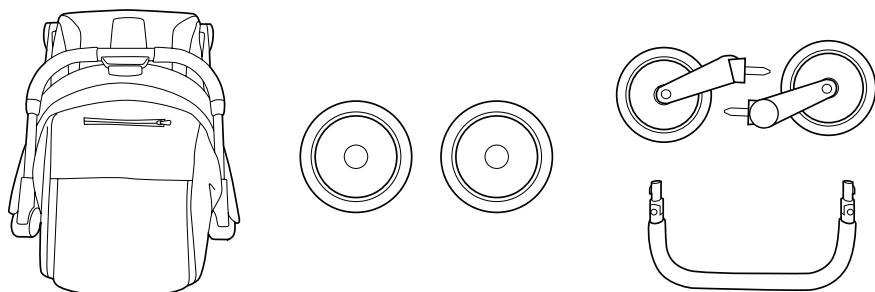

Как разложить коляску

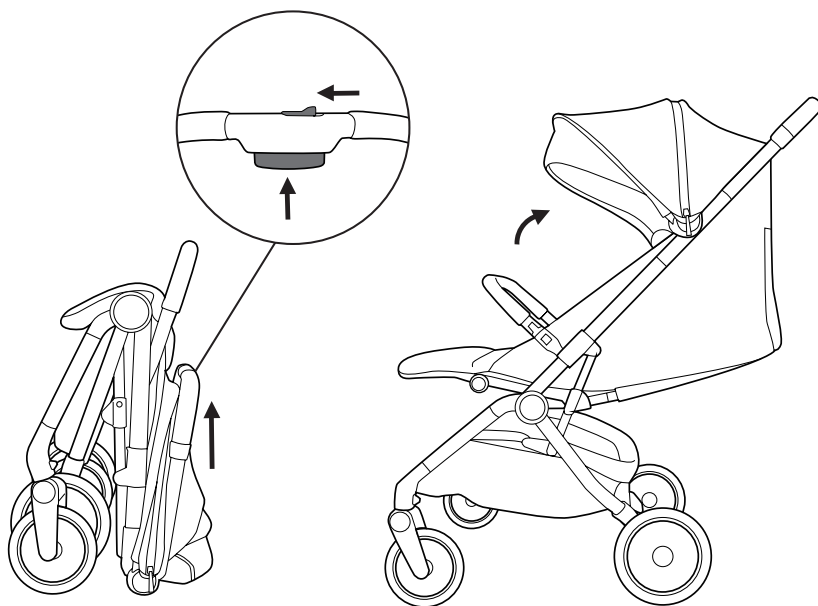



Как сложить коляску

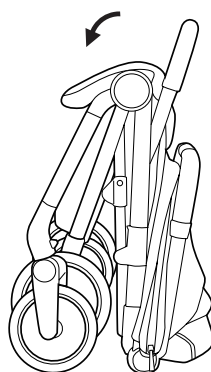
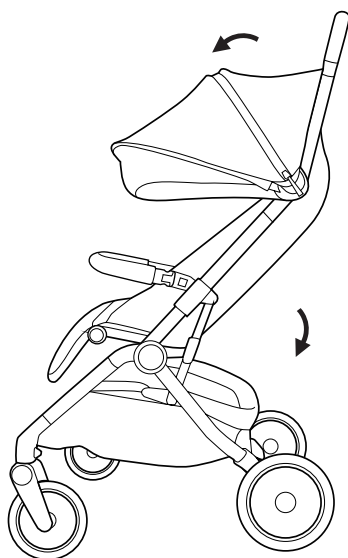
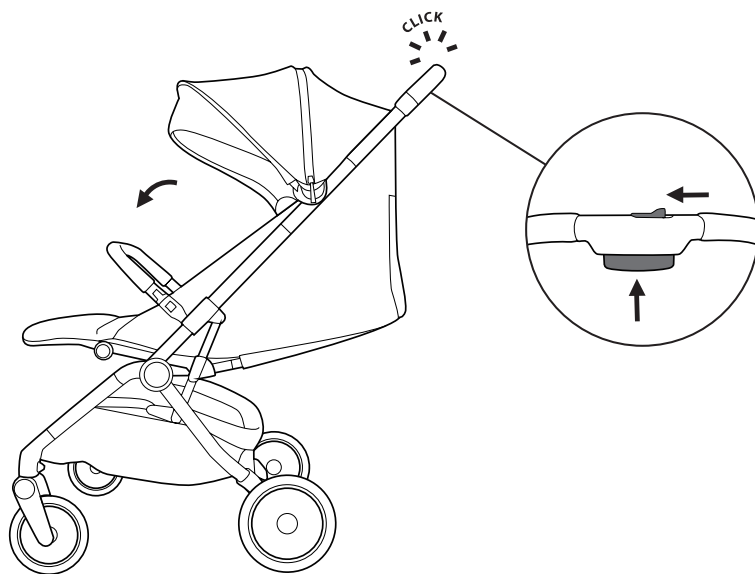



Тормоз

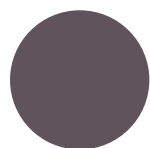
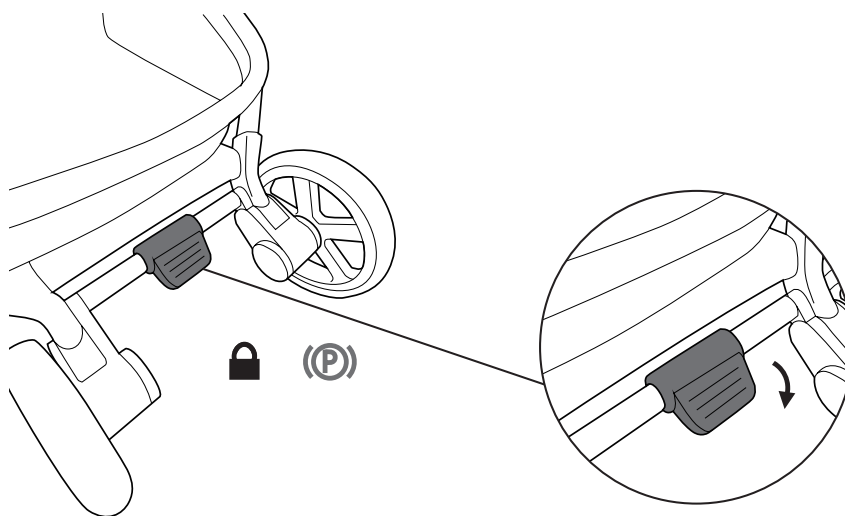
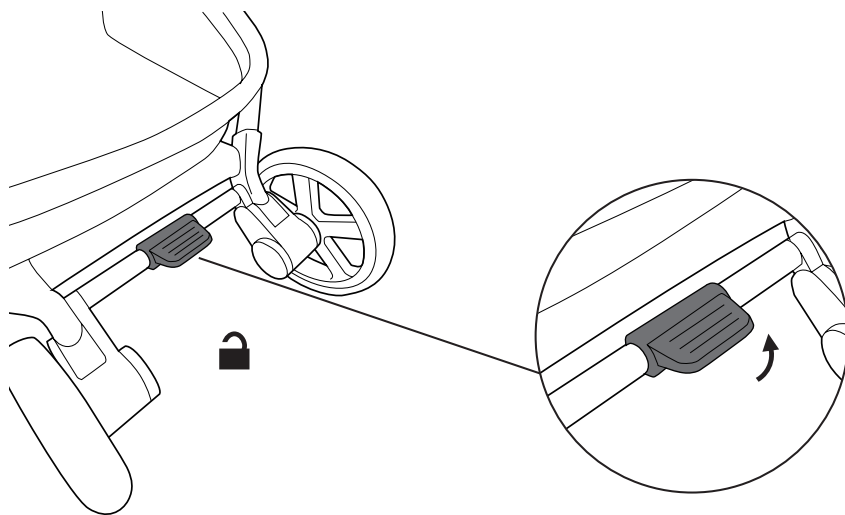



Пряжка

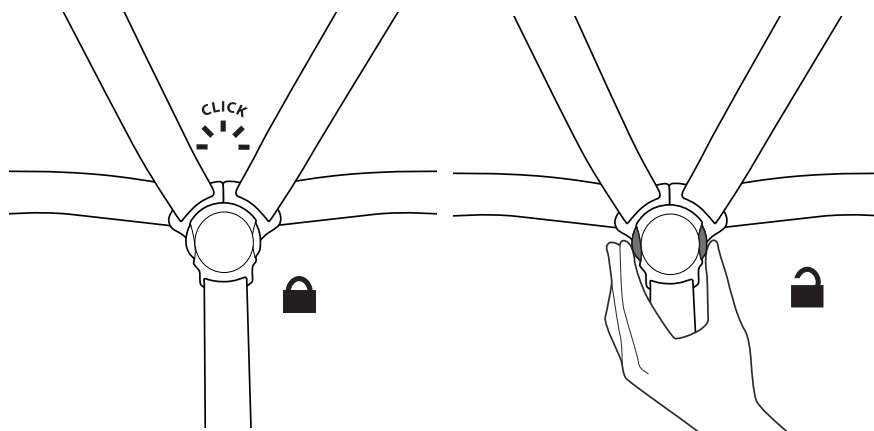
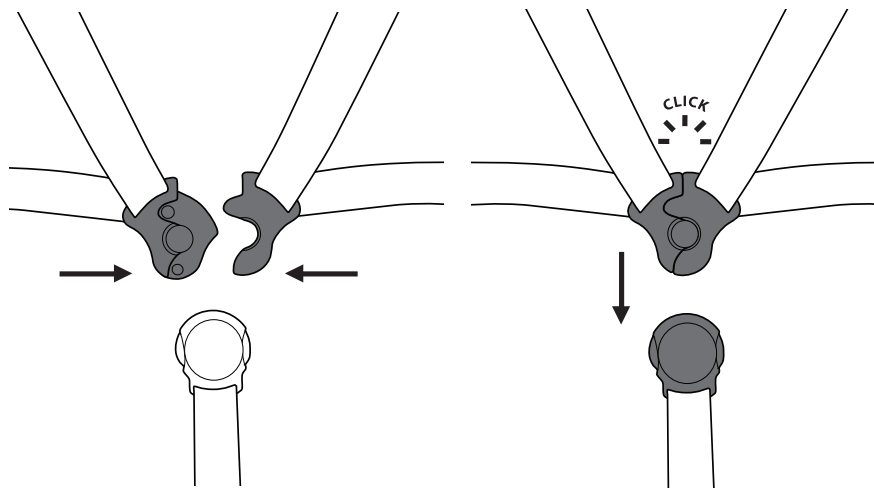



Спинка

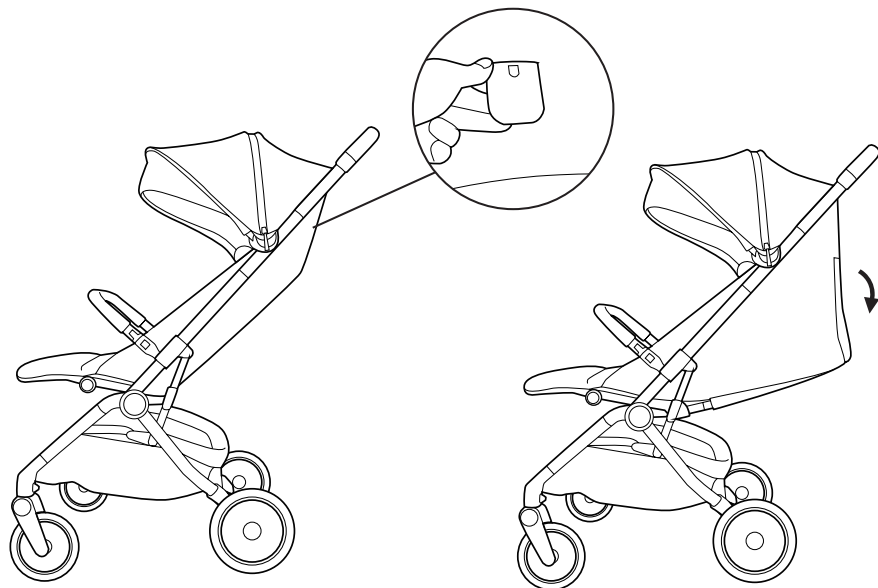

Капюшон

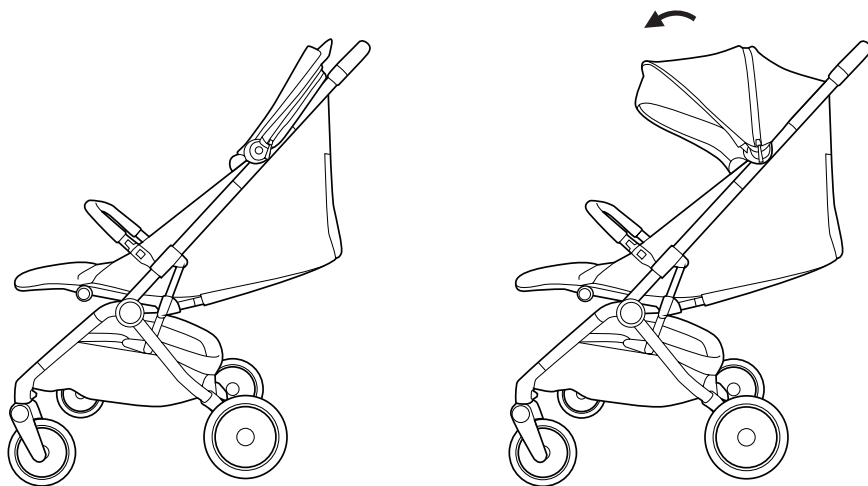



Подножка

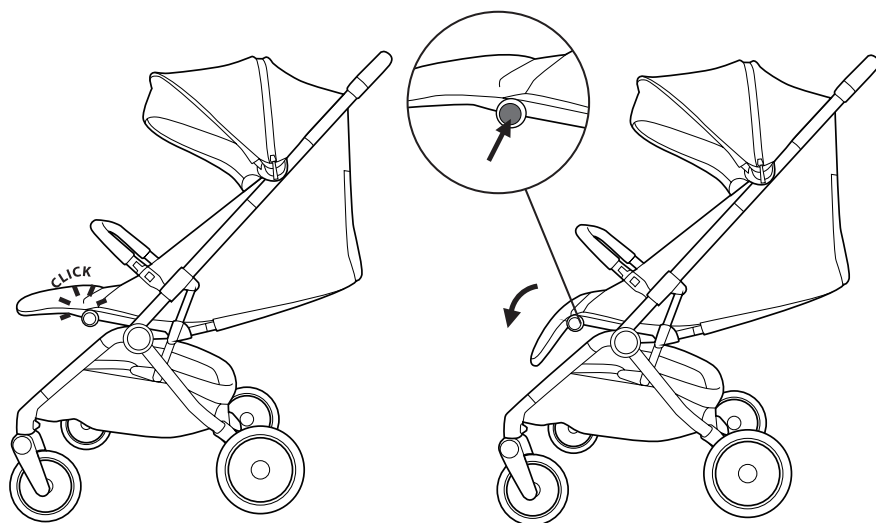

Бампер

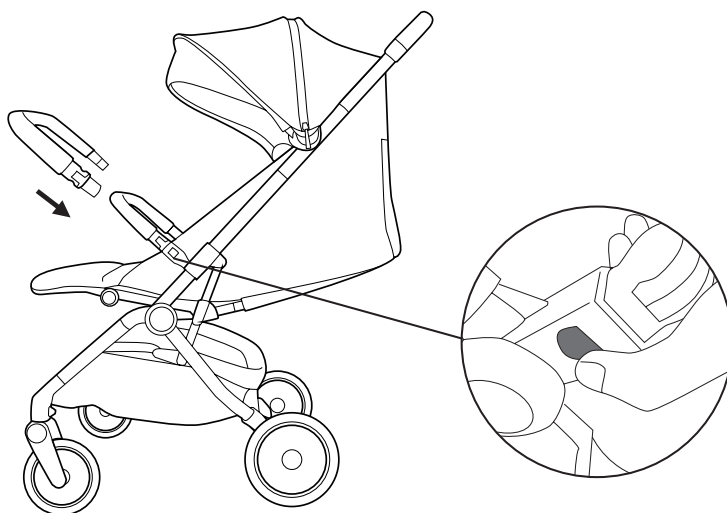



Руководство пользователя

ВАЖНО!

Прочтите и сохраните это руководство для дальнейшего использования.

Никогда не оставляйте ребенка без присмотра.

Перед использованием убедитесь, что все крепления надежно зафиксированы.

Чтобы избежать травм при раскладывании и складывании коляски, держите ребенка на расстоянии.

Не разрешайте ребенку играть с коляской.

Пристегните ребенка ремнями безопасности, как только он сможет сидеть самостоятельно.

Всегда используйте удерживающую систему.

Убедитесь, что корпус коляски, сиденье или крепление надежно закреплены.

Не используйте коляску для бега или катания на коньках.

Эта модель предназначена для детей от 6 до 36 месяцев, весом не более 22 кг.

Каждый раз при остановки используйте стояночный тормоз.

Корзина рассчитана на вес до 3 кг.

Дополнительная нагрузка на коляску, спинку или боковые части может повлиять на ее устойчивость.

Коляска предназначена для одного ребенка.

Всегда используйте ремень безопасности.

Не применяйте аксессуары и запасные части, не одобренные производителем.

Храните коляску вдали от огня, обогревателей и других источников тепла.



Основные указания

1. **Безопасность превыше всего:** не вносите изменений, которые могут повлиять на безопасность изделия.
2. **Берегите ребенка:** при преодолении ступенек и лестниц, а также при подъеме или переноске коляски, всегда вынимайте ребенка.
3. **Уход за коляской:** регулярно обслуживайте и чистите подвижные части, чтобы они работали исправно.
4. **Транспортировка новорожденного:** устанавливайте спинку в максимально наклоненное положение для безопасности малыша.
5. **Защита от солнца:** избегайте длительного пребывания на ярком солнце, чтобы ткань не выцветала и не повреждалась.
6. **Уход за тканевым чехлом:** съемный чехол можно стирать вручную или в стиральной машине с мягким моющим средством.
7. **Защита от коррозии:** для продления срока службы избегайте контакта с соленой водой, дорожным песком и неправильного хранения. При попадании соленой воды немедленно промойте раму пресной водой и высушите.
8. **Ежедневный уход:** протирайте раму влажной тканью с мягким моющим средством, затем тщательно высушивайте. Избегайте абразивных чистящих средств.
9. **Уход за движущимися частями:** регулярно очищайте колеса, тормоза и элементы регулировки теплой водой, губкой или мягкой щеткой.
10. **Правильное хранение:** храните изделие в сухом месте. Никогда не складывайте и не убирайте коляску, если она мокрая.
11. **Проверка креплений:** периодически проверяйте и подтягивайте все незакрепленные детали и крепления.



Гарантийный талон

Талон №1

Изделие: _____

Дата покупки: _____

Сведения о продавце: _____

(штамп торговой организации)

Выполненные работы по устранению неисправностей:

Талон №2

Изделие: _____

Дата покупки: _____

Сведения о продавце: _____

(штамп торговой организации)

Выполненные работы по устранению неисправностей:



Гарантийные обязательства

Гарантийный срок эксплуатации – 6 месяцев со дня покупки.

В случае отсутствия в руководстве по эксплуатации отметки торговой организации, срок гарантии исчисляется со дня выпуска коляски.

Гарантийный талон действителен только в оригинале, с отметкой о месте покупки и датой, когда покупка была совершена, штампом торгующей организации и подписью продавца.

Условием гарантийного ремонта является эксплуатация изделия в соответствии с требованиями инструкции.

Гарантия не распространяется на случаи:

1. Естественного износа отдельных элементов (колес, камер, шин, втулок колес, подшипников, пластиковых деталей, матерчатых деталей, лакокрасочного покрытия изделия) в процессе эксплуатации;
2. Механических, термических повреждений;
3. Использования с нарушением требований инструкции по эксплуатации, либо небрежным обращением, неправильным хранением;
4. Воздействия чужеродных красителей;
5. Потери мелких элементов комплектации;
6. Изменения цвета обивочной ткани, подтеков;
7. Повреждения ткани или ее разрывы, образовавшиеся по вине покупателя;
8. Ремонта изделия, выполненного неуполномоченными на это лицом;
9. Нарушения требований инструкции по эксплуатации;
10. Отсутствия необходимых отметок торговой организации;
11. Стирка, химическая очистка изделия – запрещена;
12. Любого постороннего вмешательства в конструкцию изделия.

