

Мод: RA124



Инструкция
по эксплуатации

Детская коляска

ФЛЕКС *форма*

FLEX *forma*



ПЕРЕД ИСПОЛЬЗОВАНИЕМ ВНИМАТЕЛЬНО ПРОЧИТАЙТЕ ДАННОЕ РУКОВОДСТВО И СОХРАНИТЕ ЕГО НА БУДУЩЕЕ.
Все фото изображения в инструкции служат исключительно для примера. Производитель оставляет за собой право
вносить изменения без предварительного согласования.





Комплектация

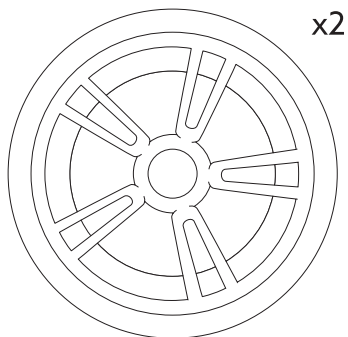
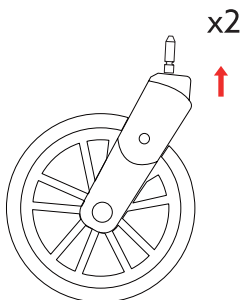
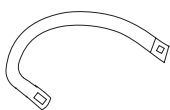
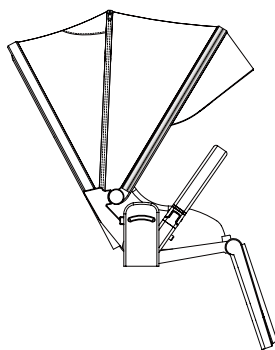
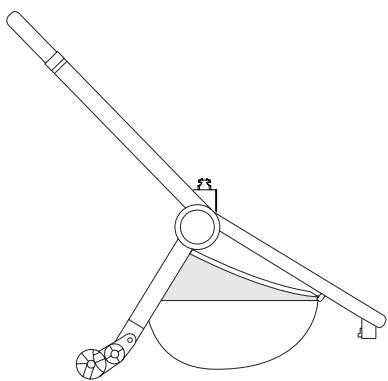
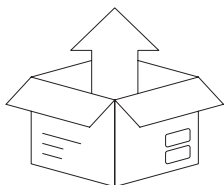



1.

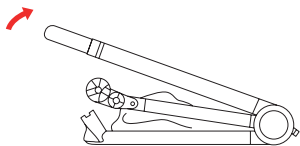

2.



3.

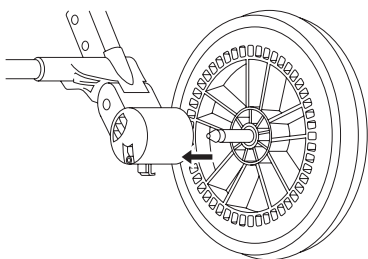

4.

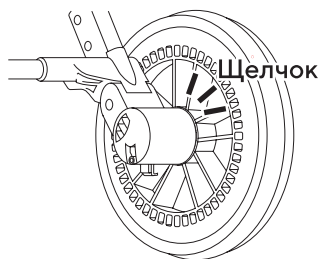

5.

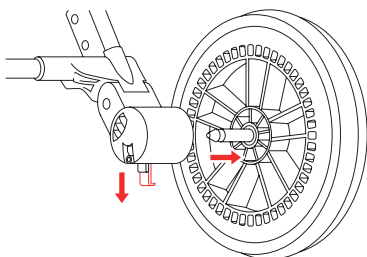

6.

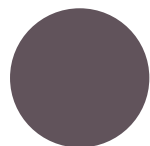
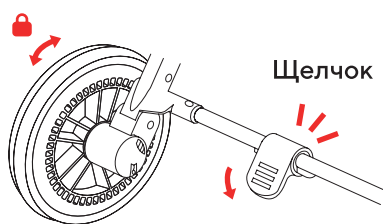



Сборка коляски

1. Потянув поручень вверх, полностью раскройте раму коляски до отчётливого щелчка (рис.2).
2. Перед использованием убедитесь, что рама надёжно зафиксирована

Сборка/разборка задних колес:

3. Чтобы собрать задние колеса, вставьте заднюю ось в пластиковое отверстие, как показано на рисунке 3.
4. Повторите с другой стороной.
5. Чтобы снять задние колеса: потяните за фиксатор, потяните колесо в направлении стрелки.
6. Использование тормоза: нажмите на педаль тормоза, чтобы заблокировать коляску, и поднимите её, чтобы разблокировать, как показано на рисунке 6.

ВАЖНО:

Всегда используйте тормоз, когда сажаете или высаживаете ребенка из коляски.



7.

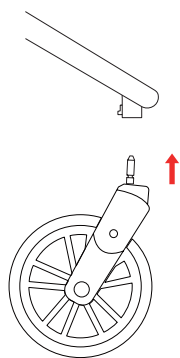

8.

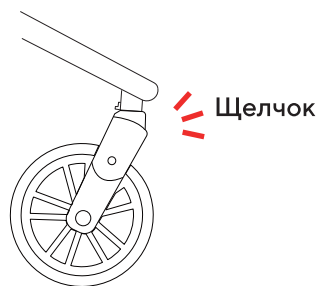

9.

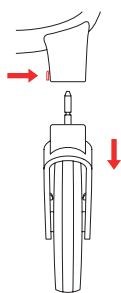

10.

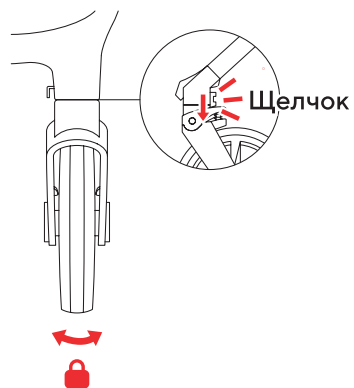

11.

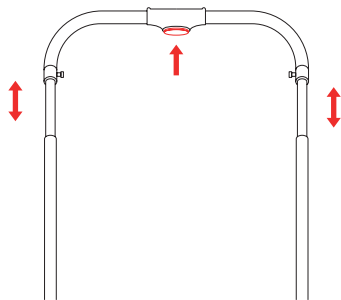



Установка и снятие передних колес:

7. Чтобы собрать передние колеса, вставьте вертикальный стержень в пластиковое отверстие на оси, как показано на рисунке 7, и зафиксируйте его. Повторите то же самое для другой стороны.
8. Для снятия передних колес нажмите на маленькие металлические штифты и одновременно потяните колесо на себя, как указано на рисунке.
9. Передние колеса могут вращаться на 360°. Поднимите пластиковую кнопку, чтобы заблокировать их в одном положении, и нажмите на нее снова, чтобы разблокировать. Теперь колеса можно вращать в любом направлении.
10. Телескопическая ручка: нажмите на кнопку со стрелкой, как показано на рисунке.



12.1

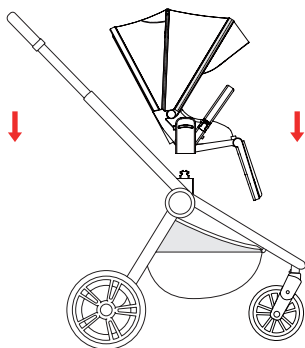

3.

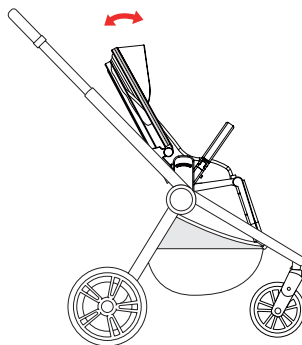

14.1

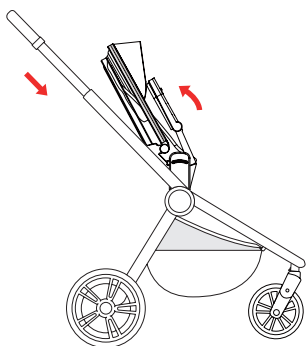

5.

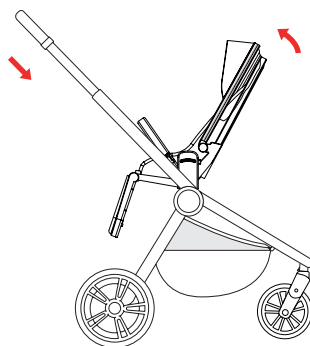

16.1

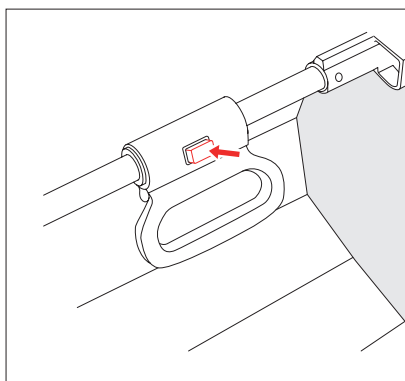

7.

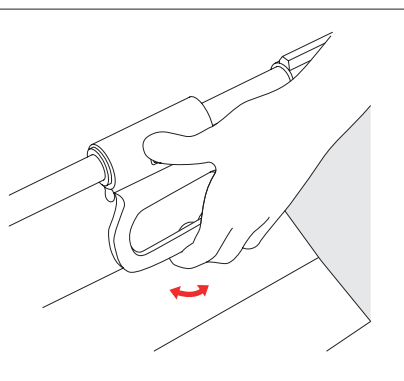



Сборка сиденья

Соберите сиденье согласно рисунку 12. Вы должны услышать щелчок с обеих сторон, чтобы убедиться, что сиденье надежно зафиксировано.

Соберите сиденье лицом к себе аналогичным образом (рисунки 12-15).

Складывание коляски

1. Поверните сиденье к себе.
2. Установите телескопическую ручку в самое короткое положение.
3. Сложите сиденье в сторону ручки (рисунок 14).
4. Нажмите и удерживайте кнопку.
5. Поднимите ручку для переноски (рисунок 17).
6. Отпустите кнопку, чтобы сложить коляску (рисунок 18).

Предупреждение

Перед складыванием убедитесь, что ручка установлена в самое короткое положение. Это защитит вашу руку и предотвратит ее контакт с поверхностью.



18.

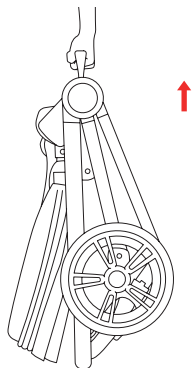

19.2

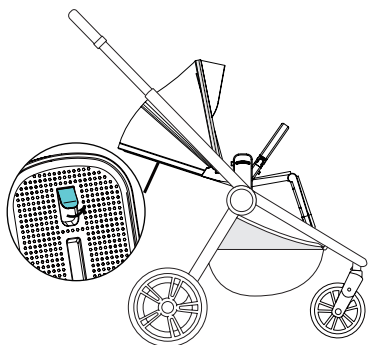

20.

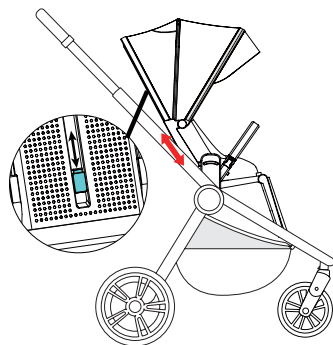

21.

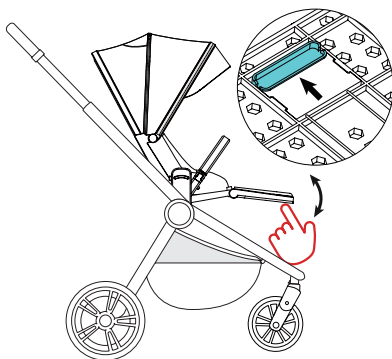



Регулировка спинки

Чтобы изменить угол наклона спинки, потяните за кнопку регулировки. Поднимите или опустите спинку до нужного положения, следуя инструкциям на рисунке 19.

Регулировка спинки по высоте

Нажмите на кнопку регулировки, чтобы изменить высоту спинки в трех положениях. Смотрите рисунок 20 для наглядности.

Регулировка подножки

Для настройки подножки нажмите на кнопку со стрелкой на рисунке 21. Регулируйте высоту в трех положениях.



22.

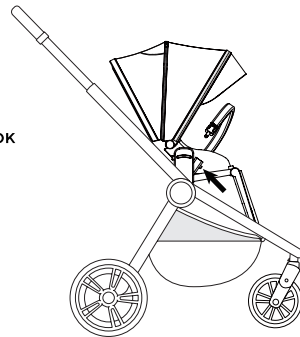
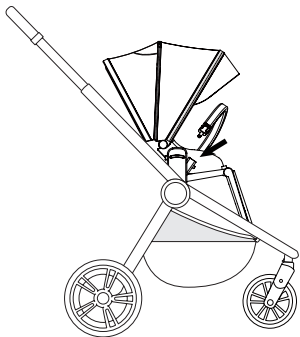

23.

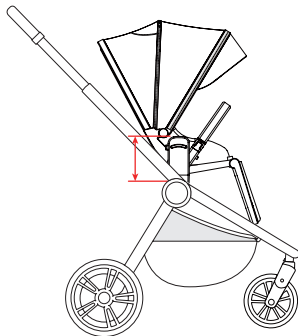
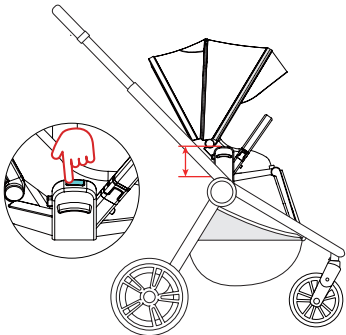

24.

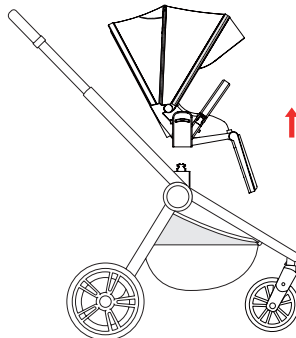
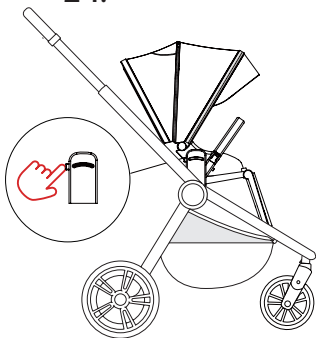



Установка/снятие бампера

Вставьте бампер с обеих сторон сиденья.

Убедитесь, что он надежно зафиксирован, когда услышите щелчок.
Чтобы снять бампер, нажмите на кнопку со стрелкой, как показано на рисунке.

Регулировка сиденья

Нажмите на кнопку регулировки, чтобы изменить высоту сиденья, как указано на рисунке 23.

Демонтаж сиденья

Нажмите на фиксирующий штифт и поднимите сиденье вертикально, как показано на рисунке 24.



25.

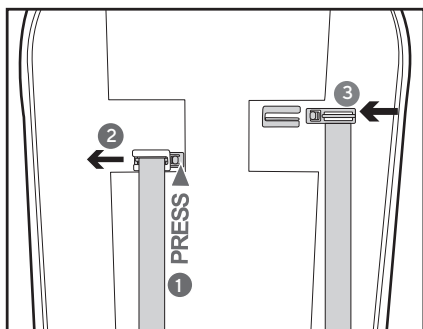

26.

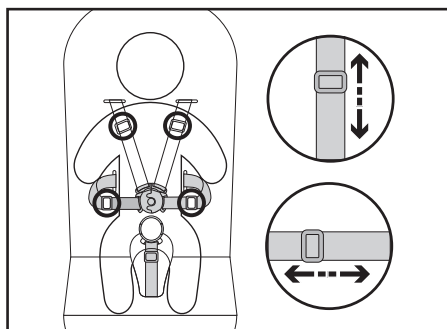

27.

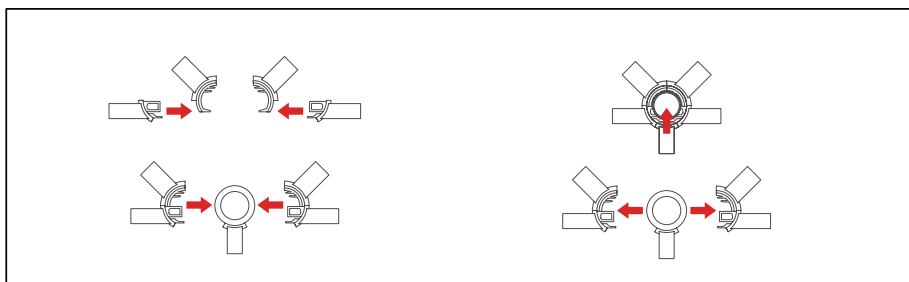

- 25. Ремень безопасности можно установить в два положения: верхнее — для детей старше шести месяцев, нижнее — для малышей младше этого возраста.
- 26. Чтобы отрегулировать длину ремня, потяните за пряжку с обеих сторон.
- 27. Соберите пряжку, следуя инструкции на рисунке. Нажмите на среднюю кнопку, чтобы её разблокировать.

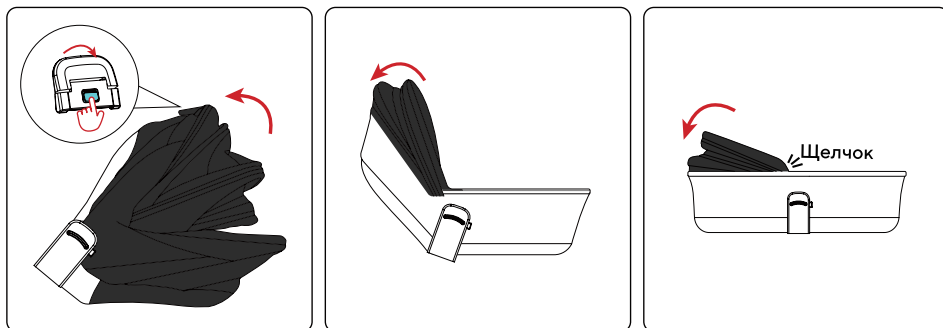

Как разложить люльку:

Нажмите кнопку с одной стороны и одновременно потяните ручку вперед. Люлька откроется.

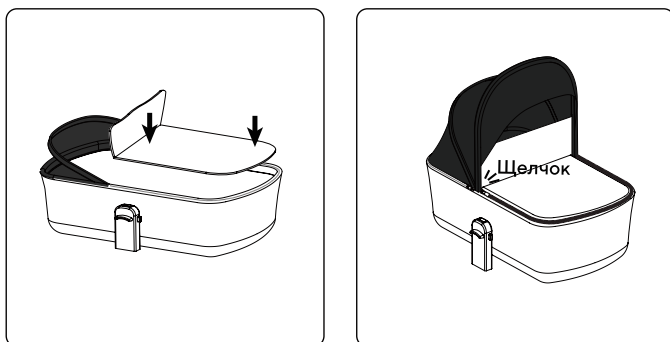

Сборка накладки на ножки:

Закрепите насадку на люльке с помощью молнии, следуя указаниям стрелок.

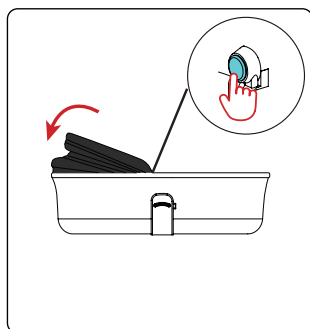

Нажмите на кнопки внутри капюшона с обеих сторон и слегка сдвиньте его вперед или назад, чтобы открыть или закрыть.

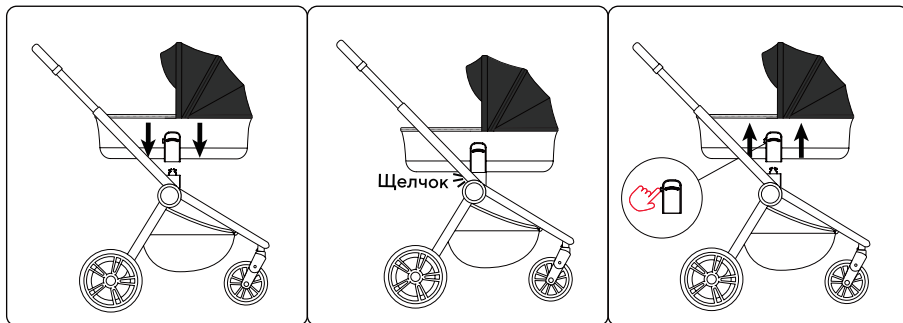

Чтобы установить люльку на раму, расположите её основание параллельно основанию до щелчка фиксатора. Для снятия люльки нажмите на кнопку быстрого отсоединения, как показано на рисунке.

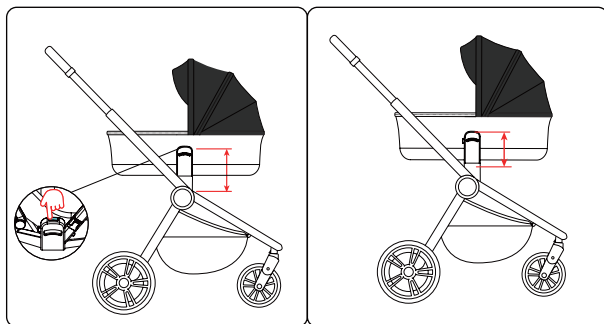

Регулировка люльки:

Чтобы изменить высоту люльки, нажмите кнопку регулировки.

Люльку можно установить в двух положениях, как показано на рисунке.

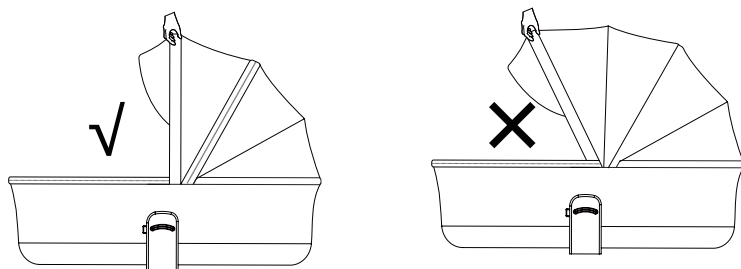

Люльку можно поднять за трубку капора. Если раскрыта дополнительная секция – люльку запрещено поднимать.

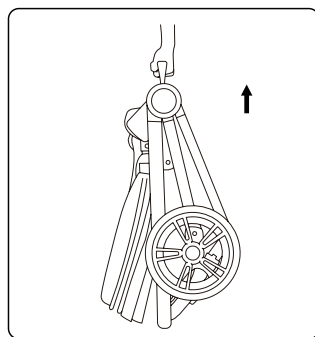
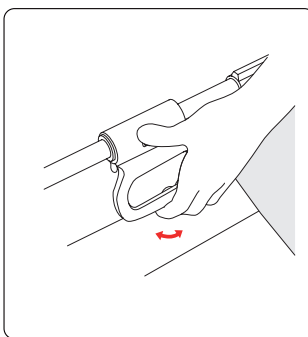
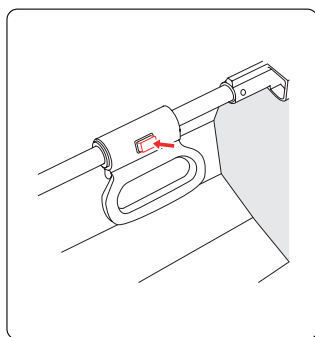
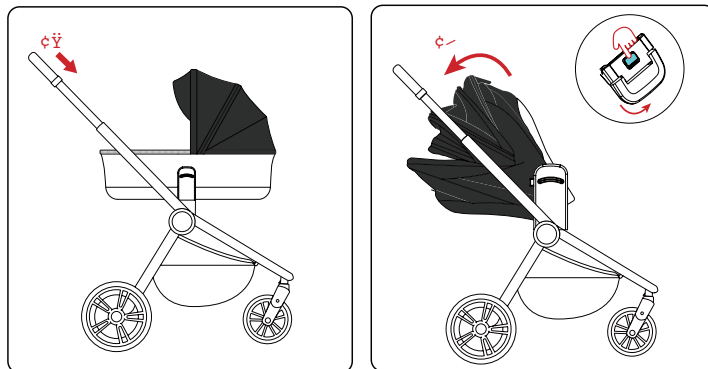

Как сложить коляску:

1. Выдвиньте телескопическую ручку до самого короткого положения.
2. Нажмите и удерживайте кнопку на люльке. Затем потяните ручку на себя, чтобы сложить люльку.
3. Нажмите на фиксатор под люлькой, одновременно поворачивая ручку. Освободите запирающий механизм и снимите каркас.



Прочитайте внимательно и сохраните для будущего использования.

ПРЕДОСТЕРЕЖЕНИЯ:

- Никогда не оставляйте ребенка без присмотра.
- Используйте ремни безопасности, как только малыш научится сидеть самостоятельно.
- Всегда применяйте страховочную систему.
- Максимальная нагрузка на корзину — 3 кг.
- Изделие не подходит для бега или катания на коньках.
- Коляска рассчитана на одного ребенка весом до 22 кг или возрастом до 36 месяцев — в зависимости от того, что наступит раньше.
- Перед использованием убедитесь, что коляска, прогулочный блок и крепления автокресла надежно зафиксированы.
- Во избежание травм не разрешайте ребенку присутствовать при складывании и складывании коляски.
- При посадке и высадке детей используйте парковочное устройство.
- Не позволяйте ребенку играть с коляской.
- Любой груз, прикрепленный к ручке, спинке или боковым частям коляски, может повлиять на ее устойчивость.
- Нельзя использовать аксессуары, не одобренные производителем.
- Используйте только запасные части, рекомендованные производителем или дистрибьютором.
- Перед использованием убедитесь, что все запорные устройства работают.

Одобрено стандартами EN 1888-1:2018+A1:2022 и EN 1888-2:2018+A1:2022.



Техническое обслуживание

Пользователь отвечает за регулярное обслуживание коляски. Все детали должны быть надежно закреплены. Важно регулярно смазывать механизмы блокировки и поворота, а также следить за исправностью тормозов, колес и шин. При необходимости ремонтируйте или заменяйте их.

Другие подвижные части также можно смазывать. После нанесения смазки протрите коляску мягкой тканью. Регулярно чистите и смазывайте трубы рамы, чтобы избежать проблем.

Не меняйте конструкцию коляски. При возникновении проблем обратитесь к поставщику или импортеру. Обслуживание рекомендуется проводить каждые 24 месяца.

Очистка

Не используйте абразивные средства для каркаса. Протирайте его влажной тряпкой с мягким моющим средством и тщательно высушивайте. Если коляска попала под соленую воду, промойте ее пресной водой.

Перед стиркой проверяйте этикетку по уходу за тканью. Не стирайте в машине, не гладьте и не сдавайте в химчистку. Не сушите под прямыми солнечными лучами.

В дождь используйте дождевик. Если коляска намочла, разложите ее для полного высыхания, чтобы избежать плесени. Не храните во влажной среде.

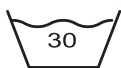

Ручная
стирка



Не
отбеливать



Не гладить



Стирка
запрещена

100% Полиэстер



Гарантийный талон

Талон №1

Изделие: _____

Дата покупки: _____

Сведения о продавце: _____

(штамп торговой организации)

Выполненные работы по устранению неисправностей:

Талон №2

Изделие: _____

Дата покупки: _____

Сведения о продавце: _____

(штамп торговой организации)

Выполненные работы по устранению неисправностей:



Гарантийные обязательства

Гарантийный срок эксплуатации – 6 месяцев со дня покупки.

В случае отсутствия в руководстве по эксплуатации отметки торговой организации, срок гарантии исчисляется со дня выпуска коляски.

Гарантийный талон действителен только в оригинале, с отметкой о месте покупки и датой, когда покупка была совершена, штампом торгующей организации и подписью продавца.

Условием гарантийного ремонта является эксплуатация изделия в соответствии с требованиями инструкции.

Гарантия не распространяется на случаи:

1. Естественного износа отдельных элементов (колес, камер, шин, втулок колес, подшипников, пластиковых деталей, матерчатых деталей, лакокрасочного покрытия изделия) в процессе эксплуатации;
2. Механических, термических повреждений;
3. Использования с нарушением требований инструкции по эксплуатации, либо небрежным обращением, неправильным хранением;
4. Воздействия чужеродных красителей;
5. Потери мелких элементов комплектации;
6. Изменения цвета обивочной ткани, подтеков;
7. Повреждения ткани или ее разрывы, образовавшиеся по вине покупателя;
8. Ремонта изделия, выполненного неуполномоченными на это лицом;
9. Нарушения требований инструкции по эксплуатации;
10. Отсутствия необходимых отметок торговой организации;
11. Стирка, химическая очистка изделия – запрещена;
12. Любого постороннего вмешательства в конструкцию изделия.





Коляска Детская RA124 ФЛЕКС форма (FLEX forma)
Изготовитель: ООО Цзиньхуа Ланбо Бейби Айтемс, №10 улица Цюлин,
она экономического развития Ланьси, город Ланьси, Провинция Чжэцзян, Китай.
JINHUA LANBO BABY ITEMS Co.,Ltd
NO.10.QIULING ROAD, LANXI ECONOMIC DEVELOP-MENT ZONE, LANXI CITY, ZHEJIANG, China
Импортер: ООО «РАНТ трейд»
129626, г. Москва, ул. 2-я Мытищинская, д. 2, стр. 1. этаж 5 помещение 1. Комната 2.
Телефон: +7 (499) 653-88-33
Дистрибьютор в РФ: ООО «РАНТ трейд»
129626, г. Москва, ул. 2-я Мытищинская, д. 2, стр. 1. этаж 5 помещение 1. Комната 2.
Телефон: +7 (499) 653-88-33
Возрастная группа: 0-36 месяцев.
Гарантийный срок: 6 мес.
Дата изготовления: 04.2026
Состав: металл, пластик, ткань синтетическая.
Произведено в Китае.

