

Модели: R16BB24, R16DG24,
R16LP24, R16BEB26,
R16BEP26, R16BG25,
R16BEG26

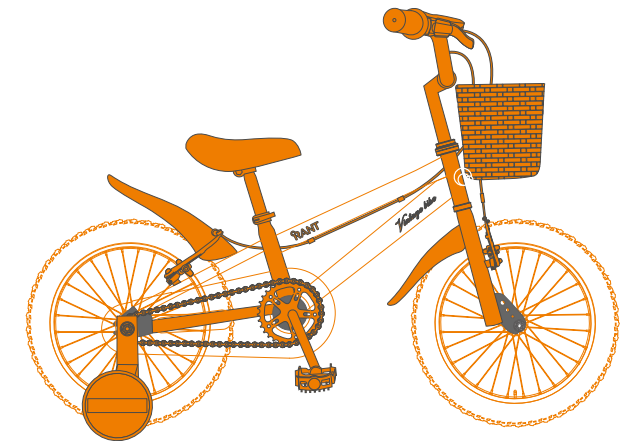

Инструкция по эксплуатации

Велосипед детский *Vintage*



Наименование: Велосипед 2-х колесный детский RANT "Vintage" 16"
Артикул: R16BG25, R16BB24, R16DG24, R16LP24, R16BEB26, R16BEP26, R16BEG26
Изготовитель: Joykie Corporation Ltd., 16F, Guangxin Building, No.36,38,46,50,56,58 and
66,Xintang Road, Shangcheng District, Hangzhou,Zhejiang, China
Импортер: ООО "РАНТ трейд"
129626, г. Москва, ул. 2-я Мытищинская, д. 2, стр. 1, этаж 5 помещение 1, Комната 2, Тел:
+7 (499) 653-88-33
Дистрибьютор в РФ: ООО "РАНТ трейд"
129626, г. Москва, ул. 2-я Мытищинская, д. 2, стр. 1, этаж 5 помещение 1, Комната 2, Тел:
+7 (499) 653-88-33
Дата изготовления: 12.2025
Возрастная группа: 48-72 месяцев.
Гарантийный срок: 6 мес.
Состав: металл, резина, пластик.
Произведено в Китае.

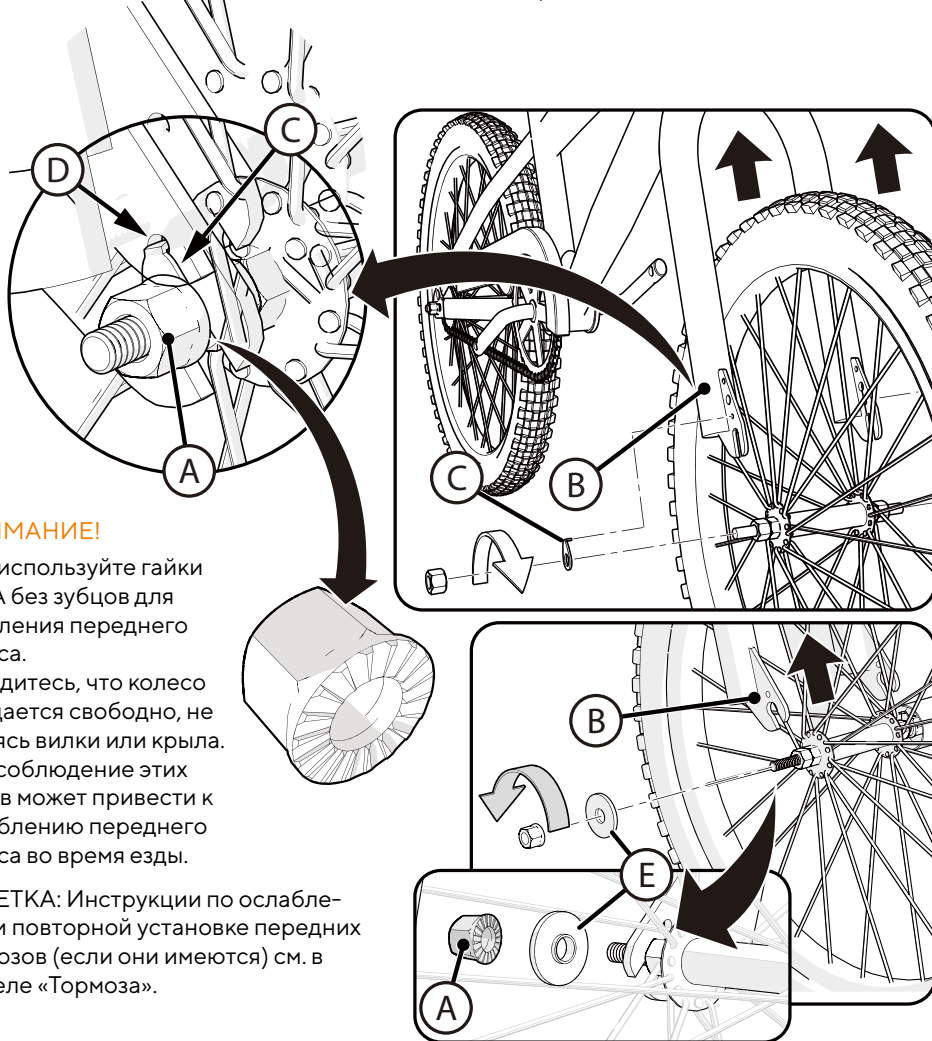

ВНИМАНИЕ!

- НЕ используйте гайки оси А без зубцов для крепления переднего колеса.
- Убедитесь, что колесо вращается свободно, не касаясь вилки или крыла.
- Несоблюдение этих шагов может привести к ослаблению переднего колеса во время езды.

ЗАМЕТКА: Инструкции по ослаблению и повторной установке передних тормозов (если они имеются) см. в разделе «Тормоза».

1. Если гайки и шайбы оси уже прикреплены к оси переднего колеса, снимите их и отложите в сторону.
 2. Установите колесо в переднюю вилку В.
- ФИКСАТОРЫ КОЛЕСА С ВЫСТУПАМИ С :**
3. Установите фиксаторы колеса С, убедившись, что выступы находятся в отверстиях выступов вилки D.
 4. Установите гайки оси А с зубчатой поверхностью, обращенной ВНУТРЬ.
 5. Когда колесо находится в центре вилки, надежно затяните обе гайки оси.
 6. Поместите шайбу с плечами Е на каждый конец оси с небольшим выступом, обращенным ВНУТРЬ, как показано на рисунке.
 7. Установите гайки оси А с зубчатой поверхностью, обращенной ВНУТРЬ.
 8. Когда колесо находится в центре вилки, надежно затяните обе гайки оси.

ВНИМАНИЕ: Есть ПРАВАЯ педаль с маркировкой R и ЛЕВАЯ педаль с маркировкой L.

ПРИМЕЧАНИЕ: Педальный ключ предпочтительнее для крепления педалей. Также можно использовать тонкий рожковый ключ.

- Педаль с маркировкой R имеет правую резьбу. Затяните ее по часовой стрелке.
 - Педаль с маркировкой L имеет левую резьбу. Затяните ее против часовой стрелки.
 - Поверните правую педаль с маркировкой R в правую сторону, а левую педаль с маркировкой L в левую сторону.
- Затяжка педалей:**
Убедитесь, что резьба каждой педали полностью вошла в шатун.

ВНИМАНИЕ: Убедитесь, что педали надежно закреплены, чтобы они не ослабли. Периодически проверяйте затяжку.

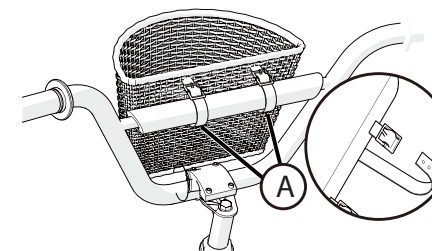
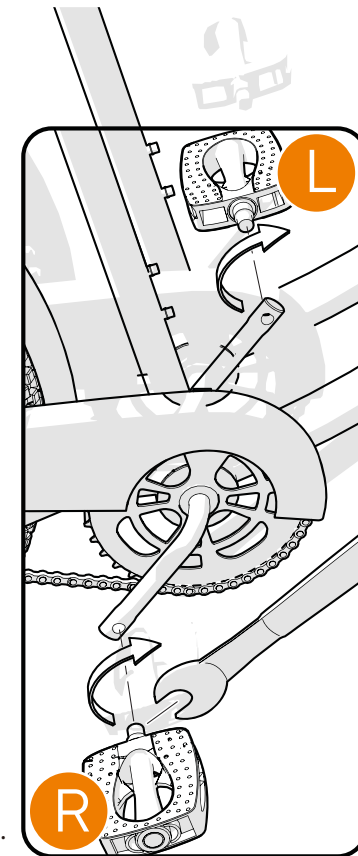

Могут быть использованы следующие методы крепления — прикрепите соответствующим образом:

- Стопорный винт А

ВНИМАНИЕ:

- Убедитесь, что передние отражатели не заблокированы сумками или корзинами.
- Максимальный вес сумки/корзины на руль 2,3 кг.

ЗАМЕТКА: Передние и задние тормоза регулируются

ВНИМАНИЕ: Перед поездкой на велосипеде необходимо отрегулировать передний и задний тормоза.

Шаг 1. Установите тормозные колодки В в правильное положение

1. Ослабьте винт А каждой тормозной колодки В.
2. Отрегулируйте каждую тормозную колодку так, чтобы она плотно прилегала к ободу и совпадала с изгибом обода.
3. Убедитесь, что каждая тормозная колодка не трётся о шину.
4. Если на поверхности тормозной колодки есть стрелки, убедитесь, что они направлены в сторону задней части велосипеда.
5. Удерживая каждую тормозную колодку на месте, затяните винт.

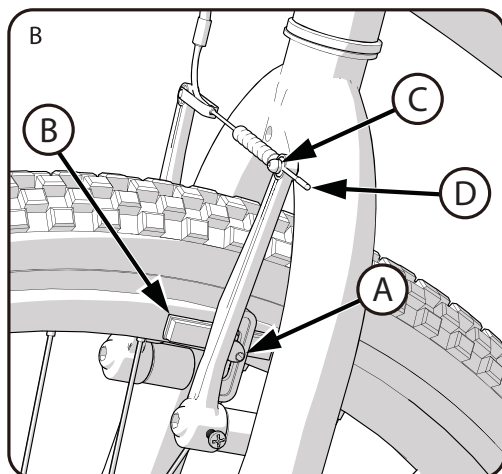

Шаг 2: Проверьте герметичность каждой тормозной колодки:

1. Попробуйте сдвинуть каждую тормозную колодку с места.
2. Если тормозная колодка сдвинулась, повторите шаг 1, но затяните гайку сильнее, чем раньше.
3. Повторяйте это, пока каждая тормозная колодка не перестанет двигаться.

Шаг 3. Натягивание троса

1. Прижмите обе тормозные колодки к ободу.
2. Ослабьте зажим троса винт С.
3. Натяните трос D и затяните винт.

ВНИМАНИЕ: Не затягивайте слишком сильно винт зажима троса. Чрезмерное затягивание винта зажима троса может привести к перерезанию троса и травме водителя или других лиц.

1. Нажмите на каждую тормозную ручку 20 раз.
2. Прижмите обе тормозные колодки к ободу и ослабьте винт зажима троса.
3. Натяните трос и затяните винт зажима троса.

УСТАНОВКА РУЛЯ

- Чтобы предотвратить повреждение системы рулевого управления и возможную потерю управления, отметка «MIN-IN» (минимальная вставка) А на штоке должна находиться ниже верхней части контргайки вилки В.
- Передний тормоз G (если имеется) должен располагаться ПЕРЕД вилок.
- Прежде чем продолжить, убедитесь, что вилка направлена ВПЕРЕД.
- Не перетягивайте болт штока. Чрезмерное затягивание болта может привести к повреждению системы рулевого управления и потере контроля управления.

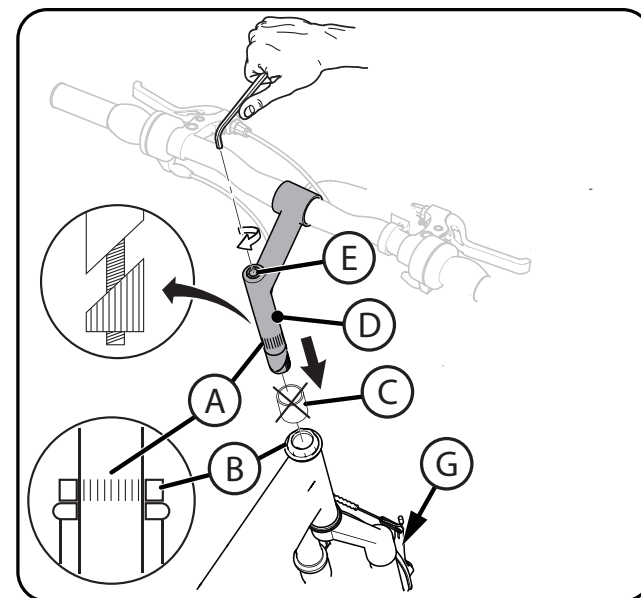

ЗАМЕТКА: Снимите пластиковый колпачок С с конца штока D. Ослабьте болт штока Е по мере необходимости.

1. Вставьте вынос в контргайку вилки В до верхней точки отметки MIN-IN А.
2. Затяните болт выноса Е ровно настолько, чтобы зафиксировать его в положении.
3. При необходимости ослабьте зажимную гайку руля F и поверните руль в удобное для езды положение.
4. Затяните зажимную гайку руля F ровно настолько, чтобы зафиксировать его в положении.
5. Совместите вынос с передней шиной и надежно затяните болт выноса Е (см. раздел «Проверка выноса» в следующем разделе)
6. При необходимости повторно отрегулируйте руль и надежно затяните зажимную гайку F.

УСТАНОВКА СИДЕНЬЯ

ВНИМАНИЕ: чтобы предотвратить ослабление крепления сиденья А и возможную потерю контроля, отметка «MIN-IN» (минимальная глубина вставки) В на штоке должна находиться ниже верхней части подседельной трубы С.

Установка:

1. При необходимости ослабьте гайки на хомуте седла D и поверните седло в положение для езды.
2. Убедитесь, что подседельный штырь E полностью прошел через верхний хомут седла D.
3. Затяните хомут седла так, чтобы седло не двигалось на подседельном штоке.
4. Если на хомуте седла есть гайка с каждой стороны, затяните обе гайки одинаково.
5. Направьте седло вперед и вставьте подседельный штырь E в подседельную трубу С и перейдите к следующему шагу.

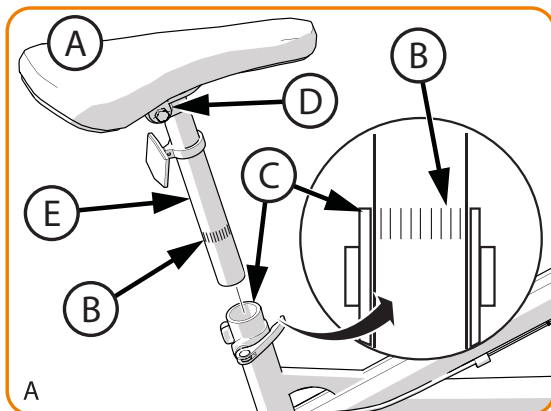

ЗАТЯНИТЕ РЫЧАГ ХОМУТА ПОДСЕДЕЛЬНОГО ШТЫРЯ

ЗАМЕТКА: Слова «открыть» и «закреть» находятся на противоположных сторонах рычага быстрозъемного замка.

ВНИМАНИЕ: Управляйте рычагом хомута подседельного штока только вручную. Не используйте молоток или любой другой инструмент для затягивания рычага хомута подседельного штока.

1. Переместите рычаг хомута подседельного штока в положение «открыто» так, чтобы слово «открыто» было направлено в сторону от зажима штока G.
- ВНИМАНИЕ:** Вы должны приложить большую силу, чтобы переместить рычаг хомута подседельного штока в положение «закрето».
2. Откройте и закройте рычаг хомута подседельного штока одной рукой, одновременно поворачивая регулировочную гайку H другой рукой.
3. Нажмите рычаг хомута подседельного штока в положение «закрето».
4. В положении «закрето» убедитесь, что рычаг хомута подседельного штока прилегает к сиденью

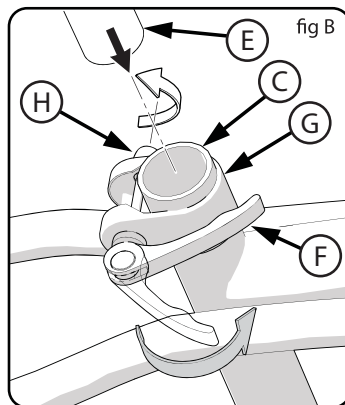

ЗАМЕТКА: максимальная высота седла 60 см

ПРОВЕРКА ГЕРМЕТИЧНОСТИ

ПРОВЕРКА ГЕРМЕТИЧНОСТИ:

- Расположите переднее колесо между ног.
- Попробуйте повернуть переднее колесо, поворачивая руль.
- Если руль и вынос поворачиваются без поворота переднего колеса, выровняйте вынос с колесом и затяните болт выноса сильнее, чем раньше (примерно на 1/2 оборота за раз).
- Повторяйте этот тест до тех пор, пока руль и вынос руля не перестанут вращаться без поворота переднего колеса.

ПРОВЕРКА ЗАТЯЖКИ РУЛЯ:

- Удерживая велосипед неподвижно, попробуйте подвигать концы руля вверх-вниз или вперед-назад.

ВНИМАНИЕ: вес снаряженного велосипедиста не должен превышать 35 кг.

- Если руль движется, ослабьте болт(ы) зажима руля.
- Установите руль в правильное положение и затяните болт(ы) зажима руля сильнее, чем раньше.
- Если зажим руля имеет более одного болта, затяните болты одинаково.
- Повторите этот тест, пока руль не перестанет двигаться в зажиме руля.



ЗАТЯГИВАНИЕ КРЕПЛЕНИЯ КРЫЛА:

Примечание: Верхнее крепление крыла свободное, что обеспечивает возможность установки, и может располагаться сверху или снизу поперечной опоры.

1. Надежно затяните болт D и гайку E. Убедитесь, что крыло расположено по центру.

ВНИМАНИЕ: убедитесь, что колесо вращается свободно, не касаясь рамы или крыла.

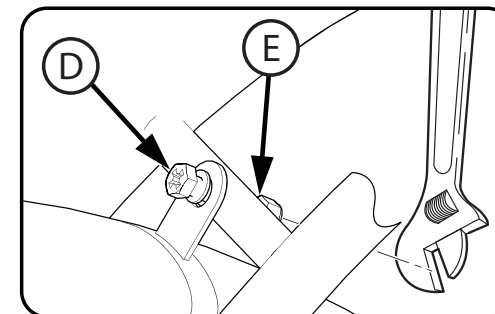

Правила безопасности

Базовые правила безопасности

1.1. При катании всегда надевайте велосипедный шлем, который соответствует последним сертификационным стандартам, и следуйте инструкции по использованию и уходу за ним. ! ВНИМАНИЕ! Езда на велосипеде без шлема может привести к серьезным травмам! 2. Каждый раз перед поездкой на велосипеде проверяйте его техническое состояние (см.стр. 5). 3. Ознакомьтесь с основными системами управления велосипедом: тормоза (см. стр. 11), переключение скоростей (см. стр. 13) и научитесь правильно ими пользоваться. 4. Остерегайтесь попадания каких-либо посторонних предметов или одежды во вращающиеся детали велосипеда — передние звезды, систему шатунов, цепь, педали, а также в колеса. 5. Следите за своей экипировкой: Обувь должна хорошо фиксироваться на ноге и на педали. Никогда не катайтесь на велосипеде босиком или в сандалиях. Одежда предпочтительно должна быть яркой и броской, чтобы вас могли заранее заметить водители проезжающих рядом машин. Также одежда должна быть не слишком свободной, чтобы не попадать в велосипедную цепь, а также не цепляться за деревья и предметы, мимо которых вы едете. Специальные велосипедные очки тоже не будут лишними — ведь это защита не только от солнца, но и от пыли, случайных камней от транспорта, и насекомых. 6. Следует помнить, что прыжки на велосипеде увеличивают риск поломки велосипеда, а также риск получения травм. Кроме того, лишь немногие типы велосипедов конструктивно предназначены для прыжков. 7. Скорость катания должна соответствовать погодным и природным условиям, а также вашим навыкам. Чем выше скорость, тем больше риск.

1.2. Безопасность на дорогах общего пользования 1. Изучите и соблюдайте ПДД в части движения велосипедистов! 2. На дороге есть еще и пешеходы, другие велосипедисты, автомобилисты и прочие участники движения. Уважайте их права. 3. Будьте внимательны. Учитывайте тот факт, что велосипедист менее заметен на дороге, чем автомобиль, и другие участники движения могут вас не заметить. 4. В соответствии с ПДД, при наличии велосипедной дорожки велосипеда должны двигаться по ней. По тротуару или пешеходной дорожке можно ехать, если нет велосипедной дорожки или при сопровождении велосипедиста в возрасте до 14 лет, а также перевозке ребенка до 7 лет. 5. Показывайте свое намерение повернуть рукой, согласно Правилам дорожного движения. 6. Никогда не катайтесь по дороге в наушниках. Во-первых, вы можете просто не услышать автомобильных сигналов и сирен. Во-вторых, провода могут запутаться в движущихся частях велосипеда, и Вы потеряете управление. 7. Запрещается езда на велосипеде в состоянии опьянения (алкогольного, наркотического или иного), под воздействием лекарственных препаратов, ухудшающих реакцию и внимание, а также в болезненном или утомленном состоянии, ставящем под угрозу безопасность движения. 8. По возможности избегайте поездок на велосипеде в плохую погоду, при недостаточной видимости, в тумане и в темное время суток, так как любое из этих условий увеличивает риск аварии.

1.3. Особенности внедорожного катания 1. Специфические особенности условий внедорожного катания требуют большого внимания и определенных навыков. Начинать кататься на простых участках и постепенно усложняйте места и условия катания. 2. В зависимости от вида катания, который вы практикуете, рекомендуется дополнительная защита, помимо шлема и перчаток. 3. Не катайтесь в одиночку вдалеке от населенных мест. Даже если вы ездите в компании, сообщите кому-нибудь, куда вы едете. 4. Не выполняйте сложных трюков, в которых вы не уверены. Они могут привести к падению, травмам и повреждению велосипеда.

! ВНИМАНИЕ! В сырую погоду ухудшается видимость, сцепление с дорогой и эффективность торможения, как для велосипедиста, так и для других участников движения. В подобных условиях резко увеличивается риск попадания в аварию. На мокрой дороге эффективность торможения, а также сцепление колес с покрытием очень сильно снижаются. В результате становится сложнее контролировать скорость и проще потерять управление. Чтобы быть уверенным, что вы сможете вовремя затормозить и остановиться в подобных условиях, следует, во-первых, медленнее ехать, а во-вторых, тормозить заранее и более плавно, чем в сухую погоду. ! Следует быть особенно внимательным при пересечении линий дорожной разметки, а также трамвайных и железнодорожных путей, поскольку в дождь они становятся особенно скользкими.

1.4. Катание в темное время суток Катание в условиях недостаточной видимости во много раз опаснее, чем днем. Прежде всего, потому, что велосипедиста становится очень трудно заметить — как пешеходам, так и автомобилистам.

! ВНИМАНИЕ! Езда на велосипеде в темное время суток и в других условиях плохой видимости без осветительной системы и без светоотражателей опасна для жизни и здоровья. Если вы хотя бы иногда выезжаете на дороги общего пользования или места прогулок пешеходов, настоятельно рекомендуем не снимать установленные на велосипед катафоты, так как они специально разработаны, чтобы и отражать уличный свет, а также свет от автомобильных фар, что поможет другим участникам движения вовремя заметить вас.

! Периодически проверяйте светоотражатели и их крепления — убедитесь, что катафоты чистые, не повреждены, правильно ориентированы и хорошо закреплены. Если необходимо двигаться на велосипеде в условиях недостаточной видимости, то настоятельно рекомендуем следовать следующим инструкциям: • Убедитесь, что осветительная система и катафоты функционируют нормально. • Убедитесь, что одежда и груз не закрывают катафоты или осветительную систему велосипеда. • При катании в темноте старайтесь ехать медленно, избегайте совсем неосвещенных участков и дорог с оживленным движением. По возможности используйте знакомый маршрут.

1.5. Безопасность детей Вы несете ответственность за безопасность своих детей и за то, что они делают. Поэтому вы должны убедиться, что велосипед подходит ребенку, находится в исправном и безопасном состоянии, а также в том, что как вы, так и ваш ребенок изучили и поняли правила безопасного использования велосипеда. По возможности используйте дополнительные средства сигнализации на велосипеде ребенка. Это может быть сигнальный флажок, делающий ребенка на велосипеде более видимым для других участников дорожного движения (особенно автомобилистов), яркая одежда или дополнительные катафоты. Научите ребенка пользоваться велосипедным звонком или гудком. Чем больше внимания ребенок привлекает к себе со стороны, тем меньше риск несчастного случая из-за того, что ребенка не заметили другие участники дорожного движения, включая пешеходов и велосипедистов. Обучите ребенка основам ПДД (сигналы светофора, проезд по пешеходному переходу). Не допускайте самостоятельного, без сопровождения взрослыми, пересечения ребенком проезжей части!

7 ! ВНИМАНИЕ! Убедитесь, что ребенок использует при езде на велосипеде специальный велосипедный шлем. Также донесите до ребенка, что шлем предназначен только для езды на велосипеде, но не для игр на детских площадках или другой детской активности.

Максимально допустимый вес снаряженного велосипедиста не более 35 кг

Регулировка велосипеда

• Велосипед должен быть отрегулирован под каждого конкретного человека для безопасности и комфорта. Поэтому необходимо отрегулировать высоту сидения и высоту руля как описано ниже:

ВЫСОТА СИДЕНИЯ

- Сядьте на сидение - вы должны касаться земли обеими ногами одновременно, но не упираться всей стопой в пол.
- Чтобы отрегулировать высоту сидения, ослабьте рычаг крепления.
- После этого опустите или поднимите сидение на нужную высоту. Когда сидение будет отрегулировано, затяните рычаг крепления. Убедитесь, что сидение поднято не слишком высоко - отметка максимума не должна быть видна.
- **НЕ КАТАЙТЕСЬ НА ВЕЛОСИПЕДЕ, ЕСЛИ ОТМЕТКА МАКСИМУМ ВИДНА, ТАК КАК ЭТО НЕБЕЗОПАСНО.**
- Если стопы слишком сильно упираются в пол, а сидение уже поднято до максимума, значит, велосипед для вас слишком маленький.

Уход за велосипедом

- Шины велосипеда должны быть хорошо накачаны. Обратите внимание на рекомендации на шинах велосипеда.
- Периодически смазывайте цепь велосипеда специальными смазками, которые можно купить в специализированном магазине. Каждое звено цепи должно быть хорошо промаслено. Повторяйте процедуру примерно раз в месяц.
- Периодически проверяйте шины на отсутствие глубоких царапин и проколов. При необходимости замените шины.
- Не оставляйте велосипед на улице - так он прослужит намного меньше.

Гарантийный талон

Талон №1

Изделие _____

Дата покупки _____

Сведения о продавце

_____ (штамп торговой организации)

Выполненные работы по устранению неисправностей:

Талон №2

Изделие _____

Дата покупки _____

Сведения о продавце

_____ (штамп торговой организации)

Выполненные работы по устранению неисправностей:

Гарантийные обязательства



Гарантийный срок эксплуатации – 6 месяцев со дня покупки.

В случае отсутствия в руководстве по эксплуатации отметки торговой организации, срок гарантии исчисляется со дня выпуска коляски.

Гарантийный талон действителен только в оригинале, с отметкой о месте покупки и датой, когда покупка была совершена, штампом торгующей организации и подписью продавца.

Условием гарантийного ремонта является эксплуатация изделия в соответствии с требованиями инструкции.

Гарантия не распространяется на случаи:

1. естественного износа отдельных элементов (колес, камер, шин, втулок колес, подшипников, пластиковых деталей, матерчатых деталей, лакокрасочного покрытия изделия) в процессе эксплуатации;
2. механических, термических повреждений;
3. использование с нарушением требований инструкции по эксплуатации, либо небрежным обращением, неправильным хранением;
4. термических повреждений;
5. воздействия чужеродных красителей;
6. потери мелких элементов комплектации;
7. изменения цвета обивочной ткани, подтеки;
8. повреждения ткани или ее разрывы, образовавшиеся по вине покупателя;
9. ремонт изделия, выполненный неуполномоченными на это лицом;
10. нарушение требований инструкции по эксплуатации;
11. отсутствие необходимых отметок торговой организации;
12. стирка, химическая очистка изделия - запрещена.
13. любое постороннее вмешательство в конструкцию изделия.

Примечание: изделие принимается в ремонт только в чистом виде, при наличии гарантийного талона и чека; Убедитесь в правильности заполнения продавцом талона.

Предприятие имеет право вносить изменения, влияющие на улучшение конструкции коляски. Отклонение от прямолинейного движения дефектом не является.

Срок эксплуатации – 1 год.

Изделие изготовлено _____ с данной инструкцией ознакомлен, изделие принял в исправном состоянии.

Подпись покупателя _____